



## Дорогие друзья!

Четвёртый номер "Сибиряка", как я и обещал, практически целиком посвящён сексуальной стороне оригами. Всё началось с сайта Зака Брауна "Оригами Андеграунд". Несколько лет назад, осваивая интернет-пространство, я случайно забрёл в этот "тёмный" уголок и с удивлением обнаружил, что оригами не ограничивается корабликами, самолётиками, коробочками, птичками и цветочками. Оказывается из бумаги можно сложить множество занятных вещей в стиле "Фу, какая пошлость!" Это было настоящим откровением. Если хотите - повторная утрата невинности. Честно. Среди авторов откровенных изобретений были и такие широко известные мастера как Марк Киршенбаум, Ник Робинсон. Оказывается, ничто человеческое им не чуждо и вопросы взаимоотношений полов их волнуют ничуть не меньше, чем какие-нибудь бумажные кошечки и собачки. Это открытие успокоило меня. Оригами стало как-то ближе и роднее, потому что в нём показалось нечто естественное, невыдуманное, до боли знакомое. Возможно, после прочтения этого выпуска газеты, у вас возникнет похожее чувство. Обычно мы видим только, что нам показывают. В журналах и книгах искусство складывание бумаги предстаёт абсолютно невинной детской забавой. Пора взрослеть, господа оригамисты!

Ваш Сибиряк

## Сегодня читайте:

- Осторожно: неприличное оригами! - стр. 1
- Оригамный "Список Шиндлера" - стр. 6
- Сексуальный мистер Легман - стр. 8
- "Оригами" звучит лучше чем "пенис" - стр. 12

## ...и складывайте:

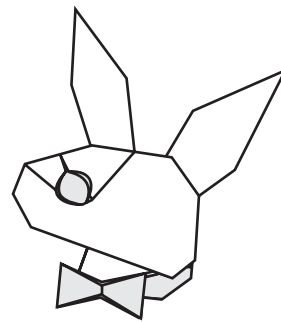

Кролик из "Плейбоя"  
Марка Киршенбаума

Экзгибиционист  
Дэвида Брилла

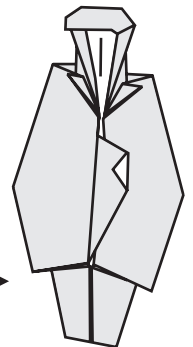

## Осторожно: неприличное оригами!



Оригами и секс. На первый взгляд, эти два слова оказались рядом совершенно случайно. "Это какая-то нелепая шутка! - скажете вы, - Ну какой может быть секс, когда речь идёт об удивительном-чистом-светлом-волшебном искусстве складывания из бумаги цветов, зверей и птиц, корабликов самолётиков и прочих абсолютно несексуальных объектов!" Конечно, можно поднапрячь фантазию и поразмышлять о том, насколько эротична поза Деда из "Сказки про репку" Светланы Соколовой,

или чем это на самом деле занимается Аплодирующий монах Евгения Фридриха. Однако, всё это будет чистой воды досужие домыслы, состязание умов в извращённости фантазии. В этой статье речь пойдёт о НАСТОЯЩЕМ сексуальном оригами, изображающим то, благодаря чему поколение за поколением рождаются на свет люди, то, без чего человек не может жить, но привык считать это постыдным.

Не смотря на то, что эротика естественна для всех искусств, в оригами обнажённая натура живёт на задворках движения, по ту сторону красивых обложек журналов и книг, за дверями аудиторий мастер-классов. Говорят, что одним их первых авторов эротических оригами был японский мастер Тойоаки Каваи. В своё время он, якобы сложил целую серию моделей, изображающих людей



в разных любовных позах, и даже как будто издал книгу на эту тему. Полтора года назад в интернет-конференции "Origami-L" (о ней пойдёт речь на странице 6) прошла информация о том, что в библиотеке Британского общества оригами есть книга, в которой любовные позиции проиллюстрированы фотографиями и бумажными моделями. Однако имеет ли эта книга какое-то отношение к творчеству господина Каваи- неизвестно.

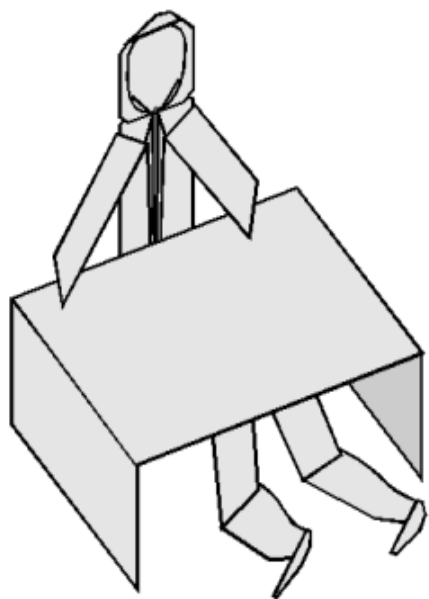

Наиболее последовательным борцом за права эротических моделей стал американец Зак Браун. К середине 90-х годов 20 века у него накопилась приличная коллекция недвусмысленных моделей, придуманных оригамистами из разных стран мира. В процессе поиска этих моделей, обмена информацией, вокруг Зака сложился кружок единомышленников, которые хотя и жили в разных уголках земного шара, но имели возможность общаться посредством Интернета, в специальном дискуссионном клубе. Так случилось, что через некоторое время компанией Зака заинтересовались владельцы портала он-лайн-клубов сексуальной направленности. Они решили создать на её основе новый дискуссионный клуб, дабы расширить круг своих клиентов. В итоге, большинство компаньонов Зака перешло в новый клуб. После нескольких неудачных попыток возродить конференцию Зак сдался и сконцентрировался на создании интернет-странички, посвящённой эротическому оригами.

В 1996 году интернет-пространство обогатилось новым сайтом с интригующим и многообещающим названием "Origami Underground". Любители бумажного складывания впервые получили свободный доступ к "запретным" моделям. Здесь можно было найти вагину, сложенную из банкноты, пары, практикующие искусство любви в различных ракурсах, животных с гипертрофированными половыми органами (как правило, мужскими) и даже двигающуюся модель пениса. Со временем коллекция "эрогами" пополнилась скандальным сюжетом с участием бумажных Билла Клинтона и Моники Левински (последняя узнаваема по ногам, торчащим из под офисного стола Президента), вагиной в форме бабочки, плейбойским кроликом и рядом других творений таких оригамных эротоманов. В 2000 году интернет-журнал "Плохие люди" (Pigdog) в статье "Низкий Мир Оригами Андеграунда" написал: "Страница Брауна показывает вам как из обычной бумаги сложить фигуры, из-за которых вам бы оторвали руки в некоторых штатах Америки!". Так зачем же был создан этот самый неприличный уголок оригамного интернета? Вот что по этому поводу пишет (кстати, весьма откровенно!) сам Зак.

"Традиционные японские модели дошли до нашего времени благодаря тому, что на протяжении веков секрет их складывания передавался из рук в руки, от учителя к ученику. Так же и эротические модели долгое время существовали только в "устной" традиции. Они хотят, чтобы их знали. Причём это именно их желание, а не моё или любого другого человека, который дал жизнь "Origami Underground".

Взять к примеру "Moonee Fold" Марка Киршенбаума. Это вагина, сложенная из одной-единственной долларовой купюры. Похоже, что эта модель больше других привлекает к себе внимание. И верно: часто ли в нашей культуре, да и культуре всего человечества, кто-нибудь решается на такое. И это не просто времяпрепровождение, или невинная игра. В этой модели – плач боли от потерянной невинности, плач от осуждения: "Распутница!".



А может и по-другому. В этой модели – радость от складывания чего-либо из денег. Ведь помимо всего прочего деньги – это бумага, а любая бумага, как известно, хочет, чтобы её сложили. Да не относитесь к этому серьёзно! Это всего лишь деньги, только и всего. Да нет же, смотрите: это не деньги – это... вагина! В самом деле, это очень красивая, прекрасно сложенная вагина, с внешними и внутренними половыми губами, клитором, и даже родовым каналом. Складывание бумаги обернулось складыванием вагины. Мы можем провести по ней языком, можем разглядывать её, представляя, как женщина наслаждается этими знаками внимания.



Другая, не менее важная для меня модель на "Origami Underground" – "Одинокий мужчина". Это была одна из первых моделей, о которой я услышал, хотя не она первой украсила сайт. Простая тема всего лишь мужчина, который лежит и занимается самоудовлетворением. Разные люди могут сказать разные вещи о качестве этой модели, но она годами оставалась на плаву, до того, как попала в мою коллекцию. На задворках конвенций, маленький грязный секрет оригамного мира. Потребовалось совсем немного времени, чтобы найти её схемы. Теперь они стали частью истории оригами, наконец сохранённые, и доступные для всех.

Да, эти модели выразительны, забавны, смешны, и в то же время наполнены смыслом. Несомненно, решение собрать их в одну коллекцию, дать им дом и сделать их доступными для всех, кто мог бы насладиться их складыванием, было принято после того, как я обдумал все достоинства и важность этих моделей для истории искусства и совести моего общества.



Основопологающим камнем "Origami Underground" стала модель Марка Киршенбаума "Миссионерская поза" ("Missionary"). Вскоре обнаружили другие модели, и я разместил их на сайте по категориям: "люди вместе",

"люди в одиночку", "анатомия", "животные". На сегодняшний день сайт украшают 18 моделей. Каждый раз, когда мне присылают новую модель, я нахожусь в состоянии возбуждения, подобно человеку, которого только что наградили высокой наградой. Мне очень редко пишут о том, что "Origami Underground" появилось на телевидении, в журнале, или в интернетовской статье. До настоящего момента никто не предлагал мне написать историю страницы. Я считаю, что оригами определённо перерастает свой имидж детского хобби. Некоторым достаточно взглянуть на работы Жуазела или Ля Фосса, или других авторов, чтобы немедленно заинтересоваться: что это за вид искусства, и что за средство оно использует, которое так же сильно как краски художника или перо поэта. Рискну предположить, что оригами развивается по тем же законам, что и другие виды искусства. Поэтому я уверен, что развитие новых форм (в данном случае речь идёт о сексуальном оригами) обогатит мир оригами, искусство в целом и нас с вами".

Вокруг "Origami Underground" сразу же возник своего рода фан-клуб. Странники сексуальной революции в оригами обосновались в группе Origami-Unleashed (оригами без тормозов) на Yahoo. Вскоре они стали всерьёз думать о создании в рамках ежегодной конференции оригамистов США специальной секции "для взрослых", на которой можно было бы обучать и обучаться складыванию откровенно сексуальных моделей. Хотя, если эта идея когда-нибудь будет реализована, то не в Америке с её предубеждениями относительно



Ник Робинсон:

## "Эрекция не добавляет привлекательности"

"Я считаю, что в оригами, как в любом другом искусстве должно быть место и для юмористических, и для эротических моделей. Многие модели слишком серьёзны! Тем не менее, сам факт забавности или эротичности – не причина для того, чтобы не быть требовательным к качеству модели. Многие модели из тех, что представлены на сайте Зака, просто ПЛОХИЕ. Бедная техника складывания, недостоверное изображение объектов, и т. д. То, что у какого-то Тюленя есть эрекция, на мой взгляд, не добавляет модели ни эротичности, ни привлекательности".



## На вопросы "Сибиряка" отвечает Марк Киршенбаум, активный сторонник "легализации" эротического оригами



– Марк, как Вы думаете, что побуждает людей складывать сексуальные модели?

– Я попытаюсь ответить, хотя, я думаю, что об этом стоит спросить самих людей, которым нравится складывать такие модели. Обычно привлекает новизна. Поскольку в основном откровенно сексуальными моделями интересуются молодые люди, я сомневаюсь, что многие из них занимаются этим предметом серьёзно, как я, например. Я провожу много времени за складыванием эротических моделей, мне хочется, чтобы они как можно лучше передавали образ. Выставленные перед публикой в верном контексте, (в музее, например), думаю, что мои модели смогут привлечь к себе внимание и понравиться посетителям.

– Зак Браун в Краткой истории своего сайта подробно и с большой любовью остановился на Вагине, придуманной Вами. Как была создана эта модель?

– Я знаю, что эта модель пользуется большой популярностью, хотя сам не схожу

по ней с ума. Я сложил её из принципа, после того как мой приятель заявил, что сложил подобную модель, хотя это была не правда. Я никогда не считал женский орган подходящим объектом для оригами, особенно в отдельности от самой женщины. Я решил создать эту модель, во что бы то ни стало, и это было довольно просто. Идея состояла в том, чтобы сделать петлю из доллара и добавить складки по краям, чтобы выделить разные половые губы. Всё что потом потребовалось – это навести порядок в этом месиве. Возможно, складывание женских половых органов кого-то и нервирует,

но я не стремился к этому.

– Есть ли у Вас другие эротические модели, которые не были опубликованы даже на сайте "Оригами Андеграунд"?

– Да, у меня есть группа эротических моделей, которые не были нигде опубликованы. Я планирую выпустить книгу с этими работами и поэтому не хочу, чтобы схемы, которые я собираюсь в неё включить, находились в свободном доступе в Интернете. Некоторые из этих работ своей карикатурностью напоминают творчество Энди Уорхолла. Книга наполовину готова и вам остаётся только ждать её выхода.

## *Где-то в середине оригамного Ренессанса...*

Начиная с середины 1990-х, заметно возросло количество сексуально ориентированных и эротических оригами. Благодаря Заку Брауну в Интернете даже появился сайт, посвященный исключительно этому предмету. Естественно, возникает вопрос: почему интерес к сексуальному оригами не возник раньше? Если брать во внимание, что сексуальный элемент чрезвычайно распространён буквально во всех формах изобразительного искусства, интересно узнать, что было тем сдерживающим фактором, который столь долго мешал эротике проявляться в оригами? Немного уходя в сторону, хочется отметить, что для оригамных художников не свойственно использование абстрактных средств выражения, в отличие от большинства других искусств. Оригамная модель обычно стремится к достоверному изображению предметов. Любопытно, что степень признания эротических моделей повышается по мере усиления абстрактного компонента в оригами. Я считаю, что причины этих процессов взаимосвязаны.

Чтобы просмотреть перспективу, важно понять, что оригами - достаточно молодая форма изобразительного искусства. Да, складывание бумаги (и подобных материалов) формировалось в течение столетий, однако это искусство в значительной степени предназначалось для церемониальных целей. В то же время множество не церемониальных моделей придумывалось для развлечения детей, а не из художественных побуждений.

Акиру Йосидзаву поистине можно назвать революционером в области оригами, поскольку он осмелился относиться к складыванию из бумаги как к искусству. В 1950-е годы, благодаря Лилян Оппенгеймер, которая действовала как катализатор, его модели узнали в странах Запада и завоевали там популярность. Это подвигло горстку людей развивать своё собственное, авторское оригами.

Несмотря на это, людей, развивающих свои собственные направления в оригами, всё ещё слишком мало. Систематические подходы к изобретению новых работ появились совсем недавно, так что мы можем говорить, что все еще находимся где-то посередине оригамного Ренессанса, в котором техника складывания и идеи находятся в состоянии развития. В том периоде, когда новые методы работы с бумагой вызывают огромный интерес у оригамного сообщества, поэтому не нужно удивляться, что модели,

которые становятся витринами для показа этих методов, пользуются любовью публики.

Я постарался объяснить, почему реализм принят больше чем абстракция, но какое это имеет отношение к сексуальности в оригами? Пока акцент делается на технике, оригами нам следует рассматривать как ремесло. По мере того как оригамные технологии закрепляются и начинают считаться самим собой разумеющимся, создатели бумажных моделей начинают больше думать о творческой стороне дела. Стало быть, оригами постепенно превращается в искусство. Человеческая сексуальность всегда была важной частью всех художественных форм, поэтому и для оригами был смысл охватить эту чувственную сферу.

У всё-таки, как объяснить, почему откровенно сексуальное оригами до сих пор не представлено широко на выставках? Не последнюю роль в этом играют исторические корни оригами, уходящие в детское развлечение. Даже сегодня, оригами в первую очередь привлекает к себе большое количество детей и преподавателей, которые вероятно считают складывание бумажных фигур полезным упражнением для занятий в классе. Математический элемент оригами привлекает большую группу тех, кто, возможно, не сильно заинтересован в более художественных проявлениях оригами (которые слишком часто отклоняются от ориентиров, интересных с точки зрения геометрии). При таком положении дел трудно найти место, где можно было бы разместить сексуальные модели, не вызвав при этом недовольства большинства.

Но вот появился Зак Браун. Будучи знатоком сексуально ориентированных работ, которые, подобно тайному ритуалу, изучались за рамками официальных конференций, он основал интернет-сайт, в котором эти модели обрели свой дом и стали известны большому числу людей. По сравнению с другими сайтами, посвященными оригами, сайт Зака имеет самый высокий рейтинг посещаемости. Видно, что интерес к эротическим работам есть. Как интерес к эротическому оригами будет развиваться в дальнейшем - время покажет.

*Марк Куршвенбаум*



# Оригамный “Список Шиндлера”

## или общение, от которого всегда можно отказаться

В оригамном мире существует такое явление как интернет–конференция. В определённой степени это – тоже андеграунд. Подписавшись на неё, человек становится её участником и, соответственно, членом своеобразного оригамного сообщества. Каждый день на его электронный адрес приходят десятки писем от других участников группы, в которых обсуждаются самые разные вопросы, от сорта бумаги для складывания африканского слона, до того как устроить оригамную вечеринку. Содержание сообщений целиком зависит от интеллекта и культурного уровня подписчиков. К сожалению, большинство посланий содержат одно–два предложения типа “Народ, заходите на такой–то сайт!”, или “Люди, кто может прислать схемы такой–то модели!”. Можно просто прочитывать сообщения и отправлять их в мусорную корзину, можно отвечать на наиболее интересные письма. Во втором случае будьте уверены: ваше послание получат все подписчики конференции и, возможно, вскоре вы получите несколько писем в ответ. Продолжать или не продолжать дискуссию – вам решать. Преимущество этого вида общения в том, что вы всегда можете от него отказаться, и никто за это на вас не будет в обиде.

Если заглянуть на сайт [www.egroups.com](http://www.egroups.com) там можно найти тысячи различных дискуссионных клубов. Оригами же объединяет около 50 групп с количеством подписчиков от 5 до 400. Самое большое число подписчиков...у клубов любителей складывания из чайных пакетиков. Самое меньшее – у поклонников оригамных покемонов и всяких там “theorigamimaster”, “origamicastle”, “origamisman” и иже с ними. При этом стоит отметить, что один и тот же человек может быть подписан на две и больше конференций. Наиболее авторитетным он–лайн клубом для оригамистов является “Origami–List” (“Список оригами”), основанный 7 лет назад группой университетских специалистов во главе с преподавателем Техасского университета в Аустине Бредом Блюменталем (Brad Bluemental). Администратором “Списка” является автор популярного оригамного сайта Джозеф Ву (Joseph Wu), проживающий в Канаде. Главный же архивариус этого сообщества – Мартен Ван Гелдер (Maarten Van Gelder) обитает в Голландии. Такая вот интернациональная компания! В списке состоят более 650 человек. В отличие от большинства других конференций, здесь принято указывать своё настоящее имя, а не ник. Так что вашим собеседником будет не какая–нибудь абстрактная RRRRRosa или “greatest folder”, а вполне приличный Джерри Харрис или Дэвид Листер. К сожалению, российских подписчиков в “Origami–L” – считанные единицы. Во–первых, для того, чтобы вести полноценную дискуссию, нужно хорошо (или хотя бы со словарём) знать интернациональный язык общения. Во–вторых компьютер в России, а ещё больше – компьютер, подключенный к сети Интернет – по–прежнему вещь дорогая, а потому есть не у всех. Наконец, в–третьих, для многих наших сограждан такая форма общения несколько экзотична и, после получения пары–тройки сотен бесполезных и малосодержательных посланий, человек просто–напросто отказывается от получения таковых в дальнейшем, отправив администратору жёсткое “unsubscribe”.

Для того чтобы у вас, дорогие читатели, сложилось более чёткое представление о принципе ведения дискуссии в “Списке”, предлагаю вашему вниманию отрывок из неё, посвящённой сайту Зака Брауна и эротическому оригами.



**20.02.02, 07:00:11, Рик Лаундри пишет:**

"Я нахожу безответственным и совершенно вопиющим факт, что кто угодно может прислать (в список) ссылку на сайт "Оригами Андеграунд" без указания в тексте послания, что содержимое этого сайта не предназначено для юных подписчиков конференции. Я не вижу никакой разницы между такими письмами и другими нежелательными посланиями с обманчивой темой и специфическим содержанием".

**20.02.02, 22:34:19, Зак Браун пишет:**

"Людам не угодишь. Когда я пытался графически описать характер моделей, мне говорили, что я даю слишком много информации. Увы, всегда есть люди, которые просто не могут быть счастливы из-за того, что на "Оригами Андеграунд" находятся эротические (грязные, по их мнению) модели. Трудно найти способ представления этих моделей, который бы всех удовлетворил. Я не планирую проявлять особую осторожность по этому поводу. Никто не будет кричать: "Внимание: только для взрослых!" говоря о Venus De Milo (одна из эротических моделей). Оригами - такое же искусство, как и любое другое".

**20.02.02, 23:05:08, JacAI Art пишет:**

"Точно, Зак! Этим "юным подписчикам" в любом случае не следует находиться в интернете без родительского присмотра! А я - родитель. Эти жалобщики похожи на тех, кто считает Оззи Осборна или "Джудас Прист" виновниками самоубийств подростков. Кстати, для всех юных подписчиков сайт Зака представляет схемы моделей любовных пар, практикующих Дарвиновское искусство эволюции (воспроизводства), а так же восхваляющих великолепное человеческое (и не человеческое) тело".

**21.02.02, 05:18:49, Дэннис Манаско пишет:**

"Если бы я попытался заглядывать через плечо своей дочери чтобы прочитать что она пишет, мне бы пришлось выколоть себе глаза карандашом. Она - тинейджер, и я подозреваю, что большинство писем, которые она и её друзья пишут кому-либо, намного пошлее, нежели содержимое "Оригами Андеграунда". Если ты хочешь, чтобы ребёнок посмотрел то, что не следует, скажи ему, что это смотреть НЕЛЬЗЯ. Думаю, что большинство из них будут разочарованы "клубничкой" "Оригами Андеграунда". Было бы странным, если бы на конференции, посвящённой искусству, не было писем с ссылками на сайты с эротикой и обнажённой натурой. Если мы действительно хотим защитить наших детей от "тлетворного" влияния со стороны мира искусства, нам следует держать их подальше от интернета, музеев, библиотек, школ. Даже от игровых площадок, где маленькая Джулия может сказать маленькой Сюзи то, что ДАВНО ВСЕМ ИЗВЕСТНО!!!!".

**21.02.02, 10:12:13, Марк Морден пишет:**

"Вы можете доказывать, что это "оригамное содержимое" сайта подходит для детей и всех, кто не интересуется "оригами для взрослых". Тем не менее, ваш сайт всё же имеет ссылки на эротику и порнографию, доступные для любого посетителя. Некоторые любят повторять, что X-материалы в интернете находит тот, кто их ищет. В этом смысле ваш сайт является исключением. Те, кто искал оригамные материалы, благодаря вам, через несколько кликов, оказываются на X-сайтах. На мой взгляд, оригамное содержимое вашего сайта мало интересно,

**Сергей Афонькин: "Я разочаровался в этом источнике информации"**

Несколько лет назад я был подключен к Origami-L, но позже несколько разочаровался в этом источнике информации. Каждый день приходило по 10-15 писем, которые приходилось читать, разбирать...Многое из этой информации оказывалось пустыми разговорами, не дающими ничего для развития ситуации в целом. Вероятно, для многих людей оригами - это ключевое слово, произнеся которое потом можно общаться на любые темы. Это неплохо для тех, кто испытывает дефицит общения...

**Нина Острун:**

**"Там существовать полезно"**

Я в конференции уже года три. Считаю, что именно так можно ощутить, чем дышит оригамная общественность, что там такое творится и какие люди занимаются этим. О пользе трудно говорить. Ведь конференция - специфическая форма общения. Она не позволяет вольности и не допускает вмешательства в частную жизнь. Пишут в конференции в основном единицы, хотя подписано порядка 600 человек. Но эти единицы иногда позволяют познакомиться с очень интересной информацией. Так, Дэвид Листер регулярно публикует что-то из своих исторических исследований. А Марк Кеннеди постоянно держит всех в курсе того, что происходит в Оригами USA. Но в большинстве своем, все, что пишут в конференции - мусор, который даже читать не хочется. Люди делятся радостью по поводу того, что им удалось сложить что-то. Или просят помочь в поисках какой-либо схемы. Или рассказывают о том, как в каком-то мультике мелькнула фигурка оригами. А потом все дружно дня три-четыре мусолят эту тему. Скучно! И все-таки, полезно там существовать. например, когда мне понадобились оригамные улитки для выставки, я написала в конференцию. И меня буквально завалили советами, схемами и реальными фигурками. Так что, польза несомненна. Насчет дефицита общения... смотря, как понимать этот самый дефицит если как дефицит в общечеловеческом понимании, то не согласна, т.к. конференция приносит пользу тем, кто активно в оригами живет. И этим самым дефицитом не озадачен. А вот оригамный дефицит общения действительно существует. И тут без оригамной конференции трудно.



однако я вижу, что некоторые считают наоборот. Флаг им в руки. Тем не менее, если вы собираетесь рекламировать сайт в конференции, среди читателей которой есть дети и другие люди, не интересующиеся эротикой и порнографией, вам следует предупреждать посетителей об этом или удалять эти ссылки, заменяя их ссылками на оригамные сайты".

**21.02.02, 10:54:58, Скот Крамер пишет:**

"На мой взгляд, все модели на сайте Зака больше подходят под категорию ЮМОР, чем ЭРОТИКА. Нужно страдать нимфоманией, чтобы обнаружить что-то чувствительное в этих угловатых бумажных репрезентациях, если можно так сказать, абсолютно криволинейных объектов".

Узнать, что по той или иной теме писали друг другу участники "Origami-L" можно на сайте <http://origami.kvi.nl/cgi-bin/oigquery.sh> Достаточно ввести в поисковое окошко интересующую вас тему на английском языке (например, "paper", "Origami Sweden", "Eric Joisel" и т. д.), затем задать системе необходимый временной отрезок (например, январь 1999 – март 2000) и нажать "ENTER". Через несколько минут на экране монитора появится список сообщений, в которых содержится указанное вами ключевое слово. Читайте на здоровье!

Да, для того чтобы оформить подписку на конференцию, достаточно отправить сообщение по адресу [listserv@mit.edu](mailto:listserv@mit.edu) В теме письма напишите: "subscribe Origami-L Ivan Petrov". В теле письма никаких текстов писать не нужно! Через несколько часов (или минут) вы получаете ответ администратора, отвечаете на него (ничего не пишете, просто сделайте обычный "replay") и вы в списке! Своё первое послание следует направлять по адресу: [origami@mit.edu](mailto:origami@mit.edu), а далее – по ситуации. Приятного, а главное – полезного общения!

След в истории



## Сексуальный мистер Легман (опыт краткой биографии)

Подобно многим умным и талантливым людям, Гершон Легман был евреем. Его родители эмигрировали из Венгрии в США. Там, в городе Скрэнтоне (штат Пенсильвания) 1 ноября 1917 года он и появился на свет. Гершон рос не по годам смысленным мальчиком. Ему прочили карьеру раввина. Но он отчего-то увлёкся эротическим фольклором. Ещё будучи в нежном возрасте, он выписывал из газет и журналов шутки с сексуальным подтекстом и систематизировал их по темам. Специфические интересы, а так же конфликтный, взрывной характер помешали Гершону учиться в университете: его исключили после первого же семестра. Он переехал в Нью Йорк. Там его университетом становится Публичная библиотека, в которой он проводит всё свободное от работы время, изучая всё, что касалось эротики. Нужно сказать, что в 40-е годы в США, как и в Советском Союзе, по мнению официальных властей "секса не было". Тот, кто пытался доказывать обратное, вставал на опасную тропу, которая прямоком приводила в полицейский участок, а оттуда – в тюрьму. Легман знал об этом не понаслышке. Ему уже пришлось посидеть за решёткой за чтение лекций о контрацепции. В конце 40-х годов он



Имя Гершона Легмана мало о чём говорит российским оригамистам. На Западе же он в своё время был чуть ли не культовой фигурой. Его уважали учёные за то, что он позволил им работать с материалами, которые кроме него никто не догадался бы собрать, его почитали оригамисты за то, что он познакомил Запад с гением Йосидзавы и дал мощный импульс развитию оригамного движения. Собственно, благодаря этому экстравагантному человеку и возникло современное оригами в том виде, каким мы его знаем, или пытаемся узнать. Так получилось, что на страницах русскоязычных публикаций по оригами обычно не хватает места для рассказов по истории искусства складывания бумаги. Тех, Кто Хочет Знать Больше хочу утешить - в "Сибиряке" для истории всегда найдётся место. Тем более, если эта история о "сексуальном" Гершоне Легмане!



написал книгу "Любовь и Смерть: введение в цензуру", в которой пытался исследовать вопрос: почему общественная мораль позволяет детям смотреть на жестокие сцены насилия, но совершенно не допускает, чтобы они видели изображения людей, занимающихся любовью. Ни одно издательство не осмелилось напечатать ЭТО. Тогда Легман опубликовал книгу свои деньги и стал рассылать её читателям по почте. Вскоре почтовая служба обнаружила, что рассылает крамолу, и перестала принимать от него любые почтовые отправления. Это была последняя капля, которая переполнила чашу терпения. В 1953 году Легман решает уехать во Францию. Европа проявила большую благосклонность к "сексуальному" учёному. Здесь Гершон Легман смог опубликовать два своих энциклопедических труда: двухтомную коллекцию лимериков, в которую вошло около 4000 произведений, а так же двухтомное исследование "Рациональность Грязной Шутки", на котором выросло не одно поколение психологов. Для оригамистов же всего мира Гершон Легман навсегда останется одним из отцов-основателей современного оригами, человеком, который свёл вместе оригамистов Запада и Востока, и, таким образом, способствовал наступлению в истории оригами эпохи высоких скоростей. Никогда прежде оригами не "ездило" так быстро! История с Легманом наглядно показывает насколько всё-таки велика роль того, что мы называем Его Величество Случай.



## Часть первая: "Си"

Так все называли Сирила Энфилда, школьного друга Гершона. Си был страстным поклонником магии и настоящим докой по части фокусов. Однажды в какой-то книге о магических трюках он нашёл описание забавного фокуса с бумагой: несколько несложных сгибов и лист превращается в элегантный галстук-бабочку. Название трюка - "Бант Любовника" - определённо имело эротический подтекст. Си показал новинку Гершону и тот был просто очарован чудесным превращением бумаги. Настолько, что часто при встрече он просил Си показать фокус ещё раз. Потом мальчики выросли, и каждый пошёл своим путём. Сирил хотел снимать кино, а Гершон - заняться исследованиями интимной стороны человеческой психологии. Они ещё не раз встретятся, но их встреча уже в корне изменила историю оригами.



## Часть вторая: "В поисках "Святого Грааля"

В 1945 году с Легманом случилось несчастье: он сломал лодыжку и на несколько месяцев оказался буквально запертым в четырёх стенах своего дома. От нечего делать он часами вертел в руках бумагу и однажды, неожиданно для себя, сложил тот самый трюк, который ему показывал Си Энфилд десять лет назад. После ряда экспериментов он даже придумал собственную версию модели. Окрылённый успехом, Легман решил во что бы то ни стало найти книгу, в которой, как ему говорил Си, была опубликована схема "Банта Любовника". Поиски в крупнейших библиотеках Америки ничего не дали: он не знал ни её названия, ни автора. В то же время Легман обнаружил другие книги, посвящённые складыванию других бумажных фигур. Шаг за шагом он открывал для себя новый мир, о существовании которого и не подозревал. В ходе поиска он случайно наткнулся на статью, опубликованную в 1922 году в американском журнале "Япония". Некий Фредерик Старр писал об искусстве складывания бумаги в стране восходящего солнца. В статье упоминалась рукопись "Кан-но-мадо", которая была своего рода энциклопедией развлекательных и церемониальных бумажных моделей. По словам Старра, один из разделов в ней был посвящён оригами для взрослых. В качестве иллюстрации к этой статье была использована фотография страницы рукописи со схемой складывания Стрекозы: Старр сделал факсимильную копию "Кан-но-мадо". Сердце Легмана бешено заколотилось: он решил найти эту копию и таким образом заново открыть миру "Кан-но-мадо". Забегая вперёд, скажу, что рукопись он не нашёл. Хотя для того, чтобы быть совсем точным, нужно переставить местами "не" и "он".



Перебирая библиотечные каталоги, Легман старательно выписывал данные о книгах, касающихся складывания бумаги, и составлял краткие аннотации. В результате, у него образовался приличный список, который тянул на серьёзную библиографическую работу. Интерес к бумажным моделям в то время был более чем скромным (слово "оригами" ещё никто не употреблял!), однако, не смотря на это, Легман решил опубликовать свою "Библиографию складывания бумаги". Это заведомо убыточное издание было напечатано в Лондоне в 1952 году. Странно, что издатель не запросил за работу много денег. На обложке книги (впрочем, это был скорее буклет, чем книга) красовалась Стрекоза из "Кан-но-мадо", как воплощение тайны, присущей восточному искусству. Из всего тиража было продано порядка сотни экземпляров. Остальные годами пылились на полках книжных магазинов. Впрочем, Легмана это мало волновало. Он знал, что те, для кого он составил "Библиографию", купили её. Это были такие же люди, очарованные бумажным складыванием, как и он сам. В это время он уже находился на французской Ривьере, вдали от родины, где была в самом разгаре "охота на ведьм", развязанная сенатором Маккарти, чуть более мягкий вариант сталинских репрессий.



Акира

### Часть третья: "Собрать троих"

Работая над "Библиографией", Гершон Легман, естественно, захотел познакомиться с удивительными людьми, которые не только складывали изобретённые кем-то модели, но и стремились складывать свои. Сначала по адресу в книге он вышел на аргентинца Виценте Солорзано Сагрето. Тот, в свою очередь, познакомил Легмана со своей соотечественницей – Лигией Монтойей. Настоящим открытием для него стало то, что оба они следовали традициям, положенным великим испанским философом Мигелем де Унамуно, который также увлекался складыванием из бумаги и даже написал известный юмористический трактат, посвящённый этому искусству. Значит в Европе складывание бумажных моделей уже давно известно, а Легман этого не знал! Благодаря Легману к складыванию бумаги приобщились Нейл Элиас, Джордж Родс, Джек Скиллман, которые впоследствии станут известными мастерами. Под влиянием Герсона бумажными трансформациями заинтересовался и Мартин Гарднер, известный в России по книге "Математические чудеса и фокусы".

В 1952 году от сотрудника одного японского издательства Легман узнал про некоего Акиру Йосидзаву, довольно интересного молодого человека, который недавно опубликовал серию бумажных символов знаков Зодиака в журнале "Асахи". Легман сразу же написал Акире письмо, но чтобы получить ответ ему пришлось буквально бомбардировать Йосидзаву своими посланиями на протяжении года. Первое письмо от Акиры пришло незадолго до того, как Легман покинул Америку. Модели, которые присылал в своих письмах Йосидзаву, приводили Легмана в восторг. А мы с вами знаем, что когда Гершон чем-то восторгался, он стремился, чтобы этим восторгались все. В 1955 году он организовал большую выставку работ Йосидзавы в Музее современного искусства в Амстердаме. Впервые революционные идеи и технологии складывания бумаги, разработанные Акирой Йосидзавой, были представлены западной публике. Легман мечтал провести аналогичные выставки в Париже и Лондоне, но этим мечтам было не суждено сбыться и 4 года спустя он переслал все экспонаты в Америку для первой выставки американского общества оригами, основанного Лилиан Оппенгеймер.



Лилиан

## Часть четвёртая: “Волшебник”

Сирил Энфилд покинул Соединённые Штаты на год раньше, чем его школьный приятель. Он обосновался в Англии и надеялся здесь продолжить карьеру кинорежиссёра. Одна из первых его работ называлась “Хромой человек”. В этом фильме была небольшая роль Волшебника, которую, по мнению Энфилда, должен был сыграть настоящий фокусник. Кто-то порекомендовал Си взять профессионального иллюзиониста Роберта Харбина... В периоды ожидания съёмок очередной сцены,



Роберт

Харбин занимал себя складыванием бумажных фигурок. Си это сразу заметил и научил его складывать Павлина из банкноты, которому сам научился от Легмана. Потом Си познакомил Харбина и Легмана. Значение этого события трудно переоценить. Легман дал Роберту много ценной информации по истории и библиографии оригами для его первой книги “Бумажная Магия”. Книга была опубликована в 1956 году. Впервые в ней были напечатаны схемы складывания Стрекозы из “Кан-но-мадо” (Харбин тоже проникся её очарованием!). Именно в “Бумажной Магии” впервые в западной библиографии искусство складывания бумаги было названо своим настоящим именем: “оригами”.

По счастливому стечению обстоятельств книга Харбина оказалась в руках американки Лилиан Оппенгеймер. В 1957 году она приехала в Лондон, чтобы лично познакомиться с ним. Через Харбина Лилиан вышла на Легмана, Солорзано, Монтойу и Йосидзаву. Вдохновлённая общением со знатоками оригами, в следующем году госпожа Оппенгеймер основала американский центр оригами, который стал авторитетнейшим информационным центром для всех Западных оригамистов. Получило бы оригами распространение на Западе если бы Си не познакомился с Харбиным, Харбин – с Легманом, Лилиан – с Харбиным и так далее? Бесспорно. Однако, это была бы уже совсем другая история, с совсем другой динамикой.

## Часть пятая: “Миссия выполнена”

После 1958 года Легман мало участвовал в жизни зарождающегося оригамного сообщества. Люди, которых он привёл к оригами, распространяли знание об этом замечательном искусстве дальше. Они создавали новые модели, изобретали новые техники складывания. Сам Гершон Легман никогда не отличался какими-то особыми достижениями в авторском оригами. Правда, его интересовали возможности оригами в плане создания эротических форм, и он даже пытался их реализовать, но безуспешно. В 1960 году Легман узнал, что в Библиотеке Конгресса США была обнаружена копия “Кан-на-мадо”. Начатое им дело завершили супруги Джулия и Мартин Броссманы. Легман торжествовал: его Святой Грааль найден! В Америку он выезжал редко. В 1963 году он принял участие в праздновании 5-летия Центра Оригами. Лилиан приняла его как самого дорогого гостя и устроила в его честь званый ужин, на который были приглашены другие пионеры оригами на Западе. Позже он пытался сделать новую редакцию своей “Библиографии складывания бумаги” с указанием новых книг, но вскоре охладел к этой работе: он больше не был единственным, эту ниву вспахивало новое поколение оригамистов. Тем временем всё чаще давала о себе знать старость: он стал хуже видеть, меньше двигаться, интерес к оригами сменился увлечением Моцартом...

Гершон Легман умер 23 февраля 1999 года в своём уединённом старинном особняке на юге Франции. Человек, который с фантастическим рвением исследовал сексуальный фольклор и с не меньшим энтузиазмом изучал историю оригами. Он никогда не шёл проторенными тропами. Он всегда шёл против ветра, плыл против течения, говорил, когда ещё все молчали. Говорят, он был тяжёлым человеком, Зато он обладал удивительным талантом чувствовать невидимые нити судьбы и связывать их вместе.

## “ОРИГАМИ” звучит лучше чем “ПЕНИС”

Наверное, я не открою Америку, если скажу, что складывать можно не только бумагу. Древние египтяне умели складывать папирус, античные греки складывали ткань, в средневековой Европе возникло искусство складывания салфеток. Потом были носовые платки, чайные пакетики, резина, металл, и даже листья растений. Недавно открылось, что довольно интересные фигурки получаются из...мужских половых органов. Например, эти два молодых австралийца с лёгкостью фокусника превращают свои пенисы в самые неожиданные предметы: скейтборд, атомный гриб, гамбургер, Эйфелеву башню, морскую раковину (анемон) и даже лох-несское чудовище! Всё что им для этого требуется - пенис со всеми его "комплектующими" и пара рук, непременно тёплых.



Австралийцев зовут Саймон Морли (Simon Morley) и Дэйв Френд (или, как он любит себя называть Френди). Они познакомились несколько лет назад в одном из пабов Мельбурна. Дэвид просто подошёл к Саймону и сказал: "Я уверен, ты можешь делать трюки с половым членом!" /Не подумайте ничего ТАКОГО - с ориентацией у ребят всё в порядке, во всяком случае, у Френди есть подруга, с которой он не расстанется даже во время зарубежных гастролей, а на все попытки сластолюбцев мужского пола склонить его к "веселью", он отвечает категоричным "НЕТ". Однако, мы ушли от темы./ Итак, Френди подошёл к Саймону и сказал: "Я уверен, ты умеешь делать трюки с пенисом". И как будто в воду глядел: Саймон действительно умел делать ЭТО с детства! Так возник дуэт Puppetry of the Penis (Кукольный театр Пениса).

Ребята с гуттаперчевыми органами сразу привлекли к себе внимание. В 1998 году после успешного выступления на юмористическом фестивале в Мельбурне, они не мешкая отправились в турне по Австралии. За 8 месяцев они преодолели 20 тысяч километров, объехав практически всю страну. Каждое их выступление собирало аншлаги. На следующий год "бесстыдные австралийцы" уже покоряли Англию. На фестивале в Эдинбурге их заметили продюсеры Дэвид Джонсон (David Johnson) и Ричард Тэмпл (Richard Temple), которые предложили оригамистам-гениталистам ещё несколько месяцев показывать свои пенисы чопорным англичанам. Джонсону и Тэмплу удалось превратить забавный перформанс в настоящее шоу. Сексуальное, вызывающее, и смешное до умопомрачения. Говорят, были случаи, когда зрители просто (простите!) описывались от смеха.

Рекламная кампания преподносит это зрелище под видом древнего австралийского искусства генитального...оригами. Желая разобраться в том какая связь существует между фокусами с пенисами и японским искусством складывания бумаги, "Сибиряк" обратился за разъяснениями непосредственно к продюсерам. Дэвид Джонсон оказался на редкость контактным человеком. Ответ был получен буквально через полчаса. DJ (так он себя называет) был настолько изумлён, что в Сибири знают про "мастеров генитального оригами", что решил оказать всяческое содействие в написании этой статьи. Благодаря ему состоялось виртуальное общение с одним из "кукольников" - Френди (на фото - слева, в шлеме).

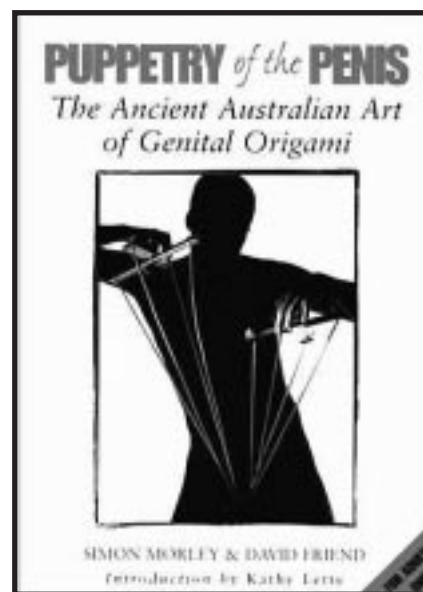

- "Генитальное оригами"... Это действительно австралийское традиционное искусство или выдумка для рекламы?
- В самом деле, многие люди в Австралии издавна занимаются этим искусством. Знания о генитальном оригами передавались из поколения в поколение на протяжении нескольких веков. Это искусство произошло от вида борьбы, в котором половой член использовался как средство самообороны. С наступлением мирного времени, мужчины стали практиковать сворачивание из членов разнообразных форм. Что касается нашего шоу, то мы сознательно сделали акцент на "оригами", потому что людям обычно не нравится слово "пенис". Кому же мы действительно складываем наши гениталии, как бумагу.

•А вы вообще умеете складывать бумажные модели?

•К сожалению, ничего, кроме бумажного самолётика...

•Наверное, вы дни напролёт проводите в постели, придумывая новые трюки...

•Нет! Свои трюки мы изобретаем так: сначала выпиваем много пива с друзьями, а потом стягиваем штаны и сворачиваем наши члены так, чтобы они были похожи на тот или иной предмет. Мы не изобретаем в постели трюки. Постель нужна для других дел!

•Какой трюк вы мечтаете осуществить?

•Завязать галстуком на шее!

•Есть ли у вас ученики?

•Да, у нас есть много последователей в Австралии (и один в Сибири!). Кроме того, в Англии, Канаде и США выступают подготовленные нами шоу. В принципе, нашим учеником является любой мужчина, который учится нашим трюкам по нашим видеозаписям и книге. (от "Сибиряка": Френди почему-то уверен, что я решил пойти по его стопам. Я бы мог сказать, что до настоящего момента я так и не решился повторить хотя бы одну из генитальных инсталляций, но ведь вы всё равно не поверите!)

•Не могли бы вы рассказать самую интересную историю, которая случилась в вашей жизни?

•Самая интересная в моей жизни история продолжается до сих пор! Благодаря тому, что люди платят за то, что я показываю им свои генеталии, мне удаётся побывать во многих удивительных странах, встретить множество интересных людей. Ничего этого не было бы, если бы я однажды не выставил свой пенис напоказ ...

•Нет ли у вас желания продемонстрировать своё мастерство в России, а ещё лучше в Сибири?

•Я думаю, что в Сибири очень холодно. А вы знаете что происходит, когда пенис замерзает он становится слишком мал для складывания!

•Какое представление вы имеете о наших краях?

•Всё что я знаю о Сибири, это то, что там очень холодно и что Армия отправляет туда своих офицеров в качестве наказания.

Вот оно, откровение! Суровый край. Холодный и неприветливый. И ссыльные офицеры ходят тут и там...Такова Сибирь-матушка в сознании этого молодого австралийца. Остаётся только посочувствовать бедному Френди и пожелать ему как-нибудь расширить свой кругозор. Хотя, вдруг, с расширением одного, ДРУГОЕ сузится?

Шоу как оно есть (по мотивам анонса в Нью Йорке)

“Шоу Puppetry of the Penis длится около двух часов. Сначала на сцене появляется комик Энди Вусден, который веселит публику своими рассуждениями на темы, которые ещё 50 лет назад были табу в Америке. Затем его сменяет Приап, Бог Пениса (эту роль исполняет брат Саймона, Джастин). Он рассказывает зрителям о том, что им предстоит увидеть через несколько минут. В это время на большом экране демонстрируются кадры из прошлых выступлений Саймона и Френди. Наконец, они выходят на сцену собственной персоной. Обменявшись с залом шутками, они начинают раздеваться. Оставшись в одних носках и ботинках, они открывают зрителям настоящих звёзд вечера свои половые члены, поразительно гибкие и готовые к удивительным превращениям....”

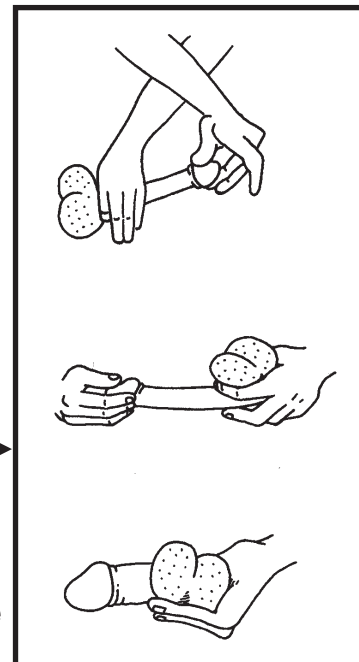

Улитка – улитка,  
где твой рожки?





# Кролик из "Плейбоя"

Автор: Марк Киршенбаум (США)

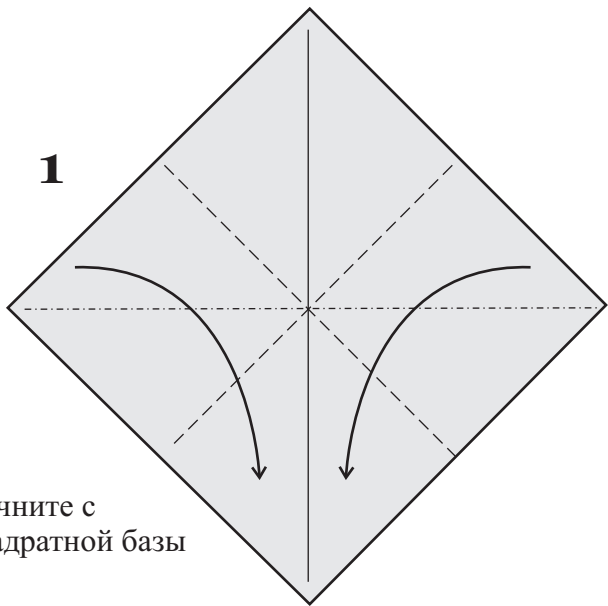

1

Начните с квадратной базы

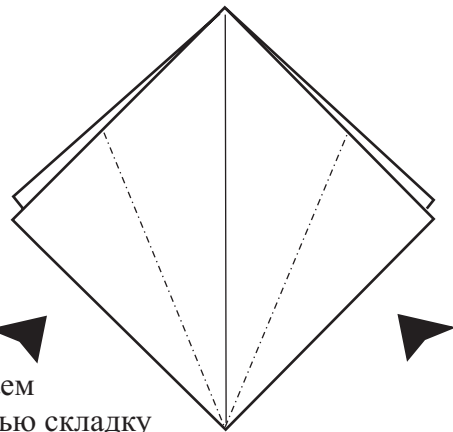

2

Делаем птичью складку

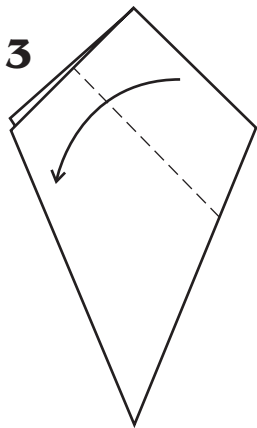

3

Согните верхнюю часть фигуры как показано на рисунке

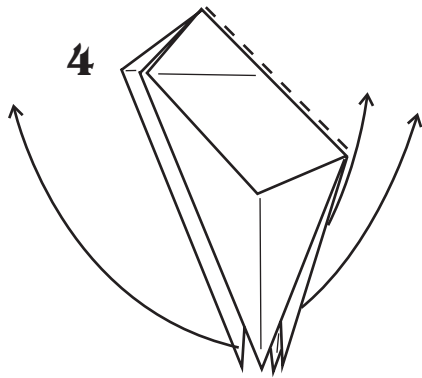

4

Раскройте полученную складку

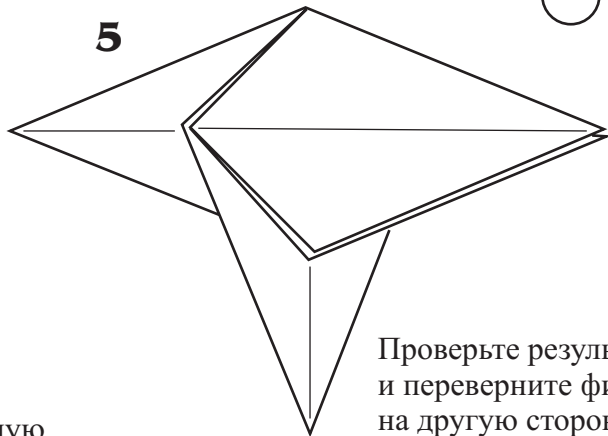

5

Проверьте результат и переверните фигуру на другую сторону

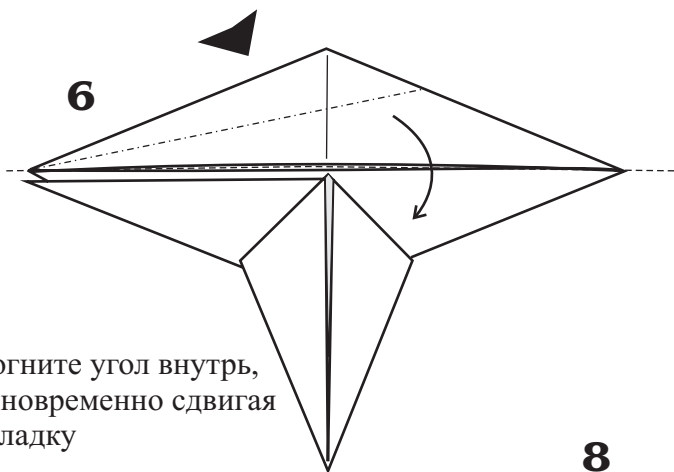

6

Вогните угол внутрь, одновременно сдвигая складку

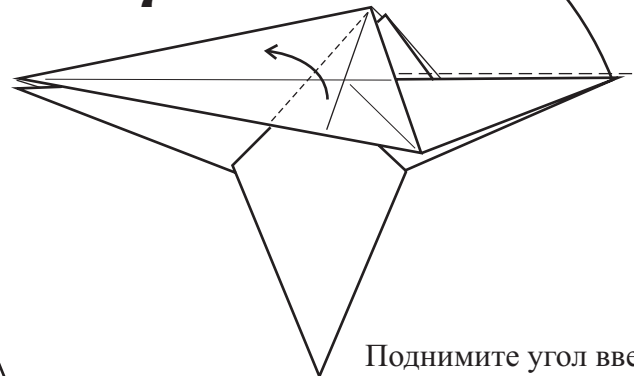

7

Поднимите угол вверх

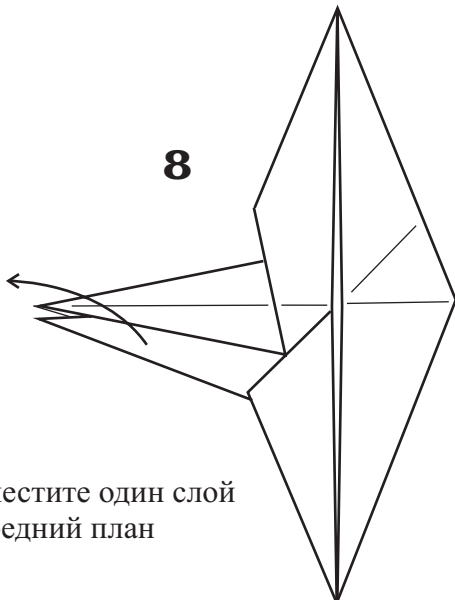

8

Переместите один слой на передний план

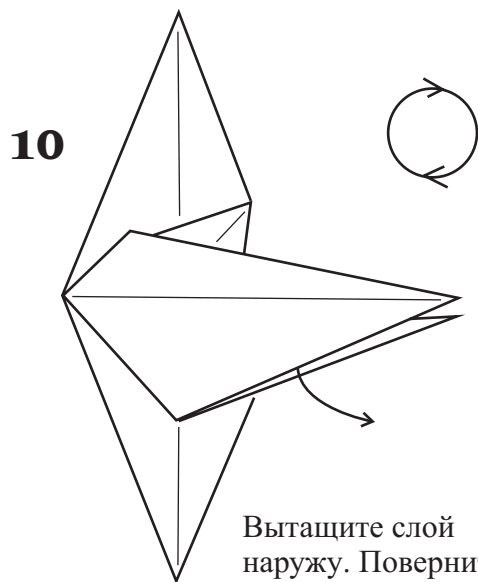
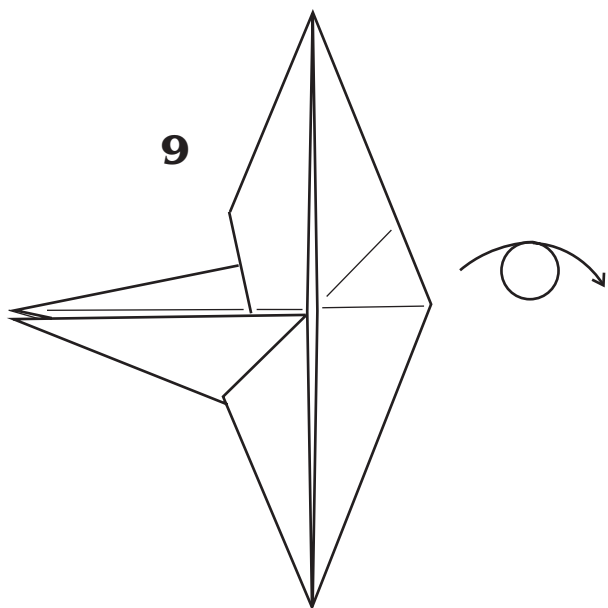
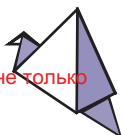

Вытащите слой наружу. Поверните фигуру на 90 градусов по часовой стрелке.

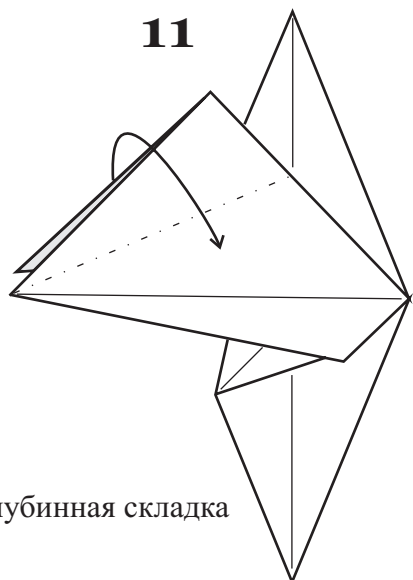

Глубинная складка

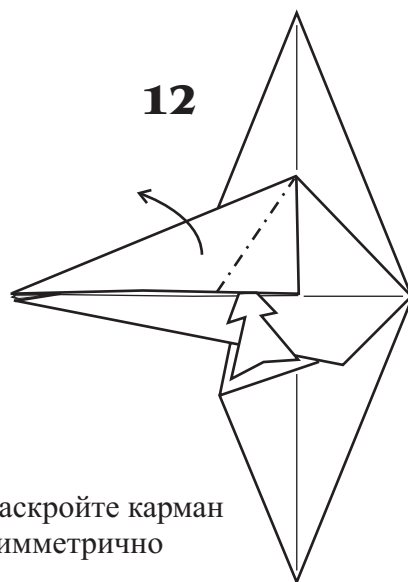

Раскройте карман симметрично

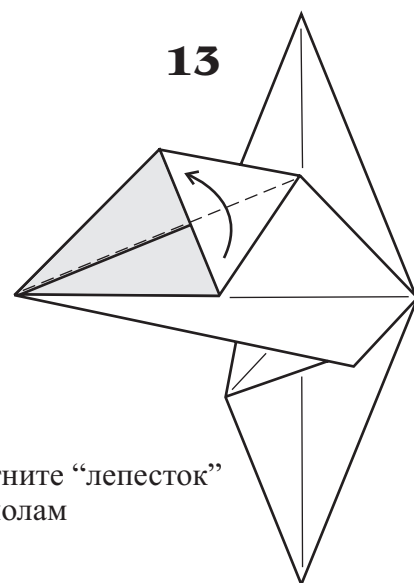

Согните "лепесток" пополам

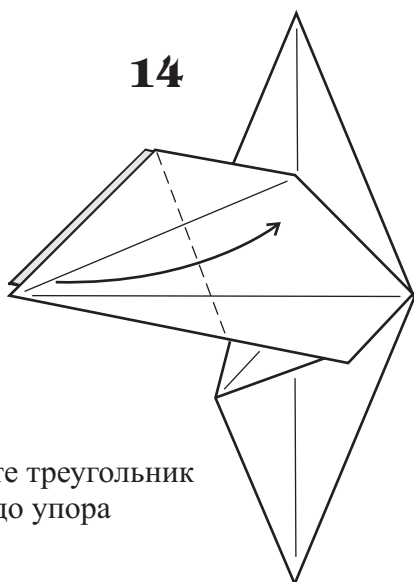

Отогните треугольник вправо до упора

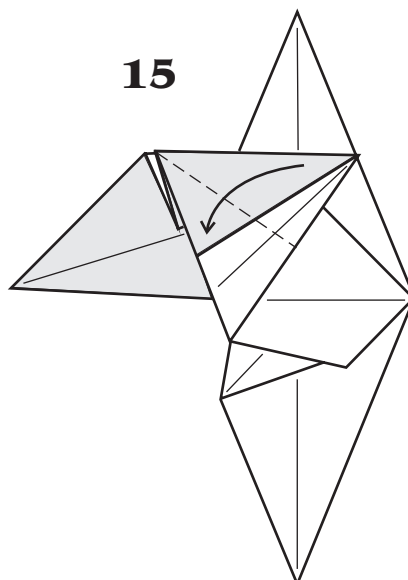



16

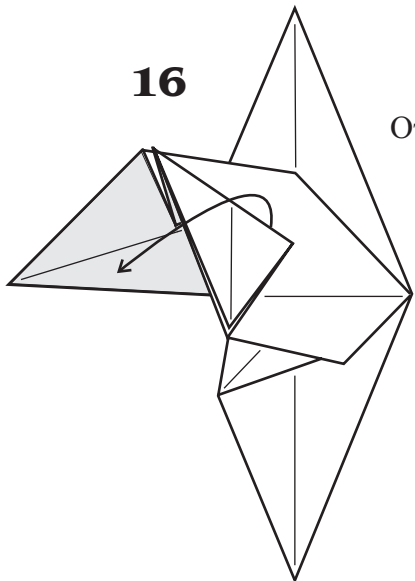

Отогните складку вниз

17

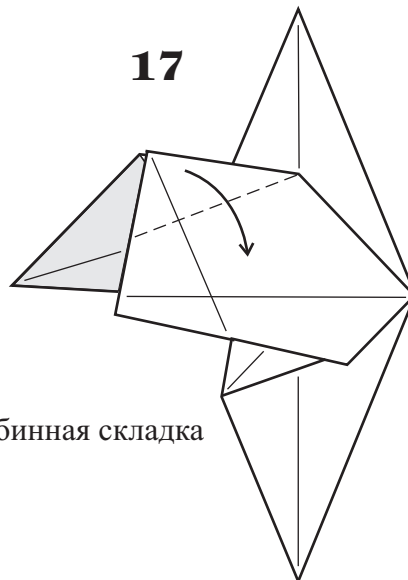

Глубинная складка

18

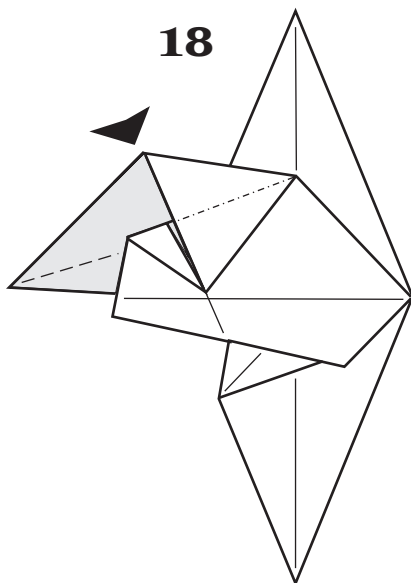

Вогните угол внутрь

19

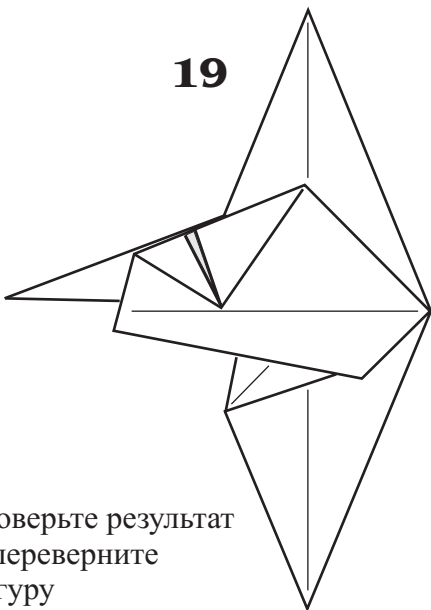

20

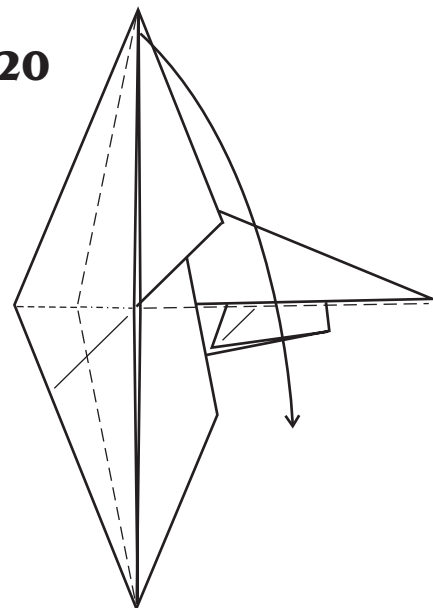

21

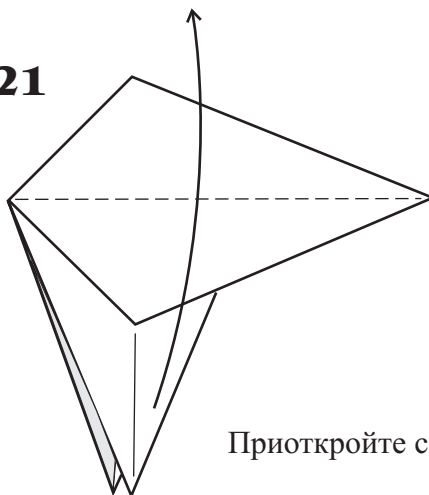

Приоткройте складку

Проверьте результат и переверните фигуру





22

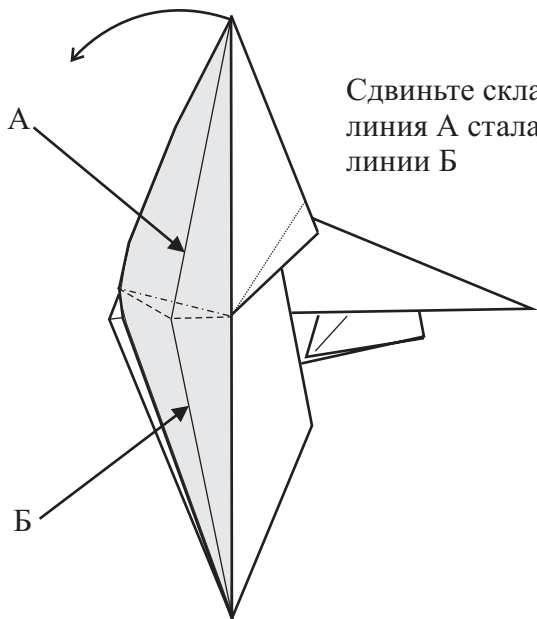

Сдвиньте складку так, чтобы линия А стала продолжением линии Б

23

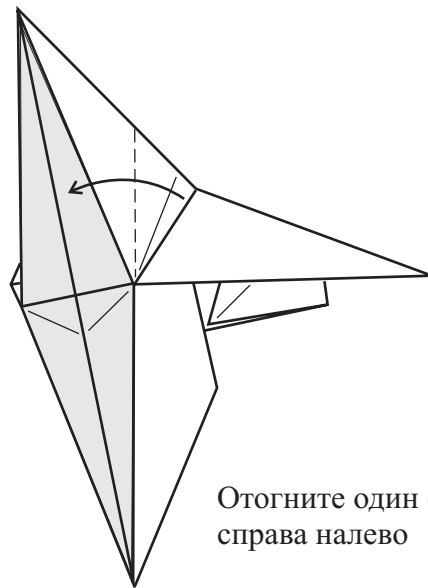

Отогните один слой справа налево

24

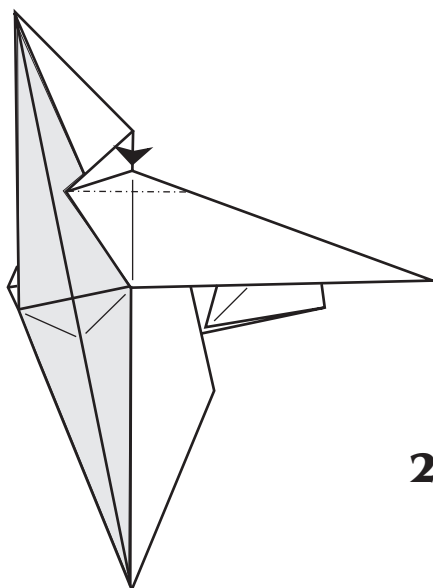

“Утопите” угол.

25

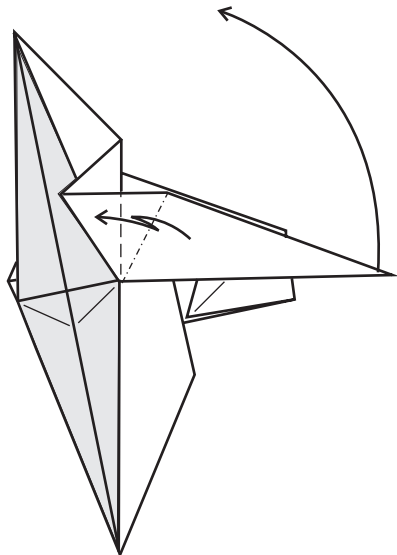

Сдвиньте складку, при этом поднимите вверх правый угол

26

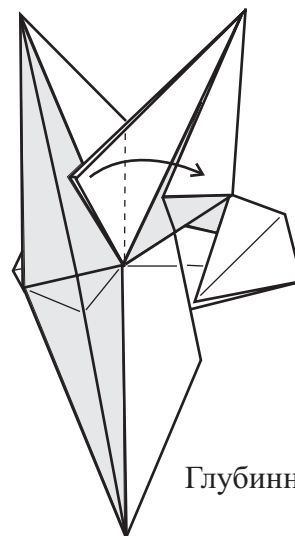

Глубинная складка

27

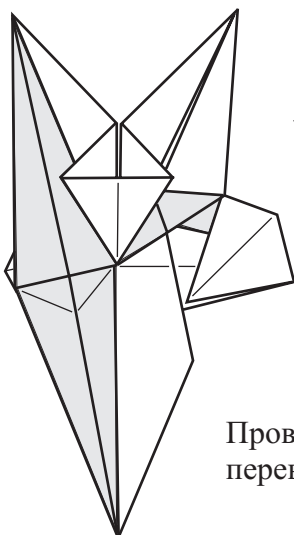

Проверьте результат и переверните фигуру



28

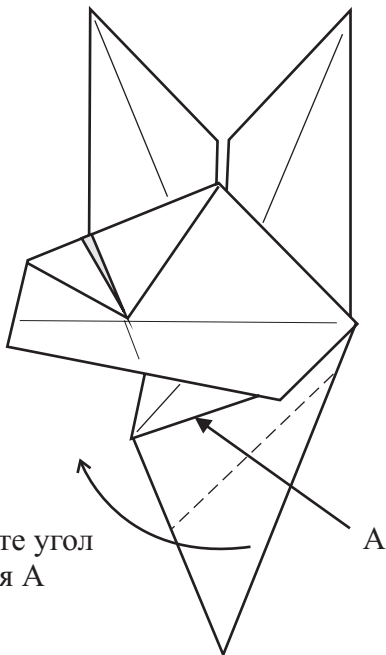

Согните угол до края А

29

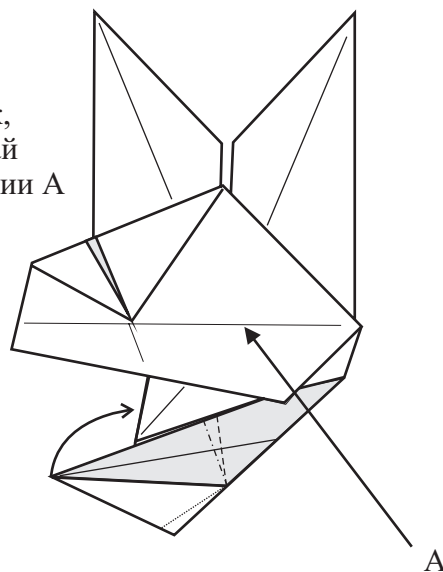

Сдвиньте складку так, чтобы её верхний край шёл параллельно линии А

30

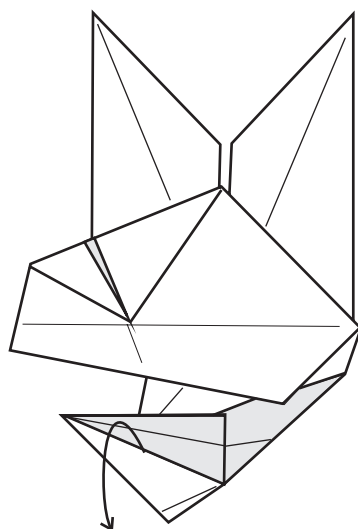

Выверните один слой наизнанку, так чтобы вся нижняя часть фигуры стала цветной

31

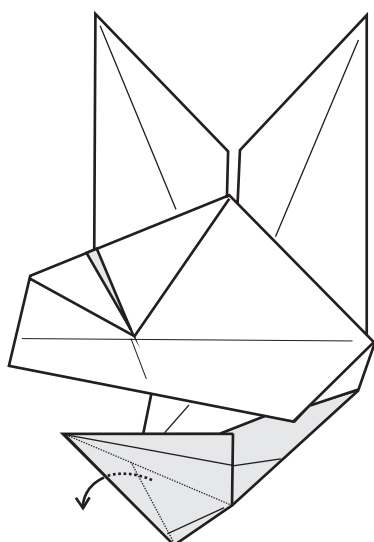

Вытащите часть складки наружу

32

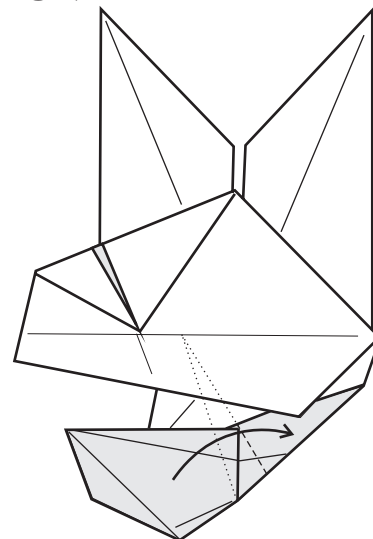

Чуть-чуть сдвиньте складку только на цветной части фигуры!

33

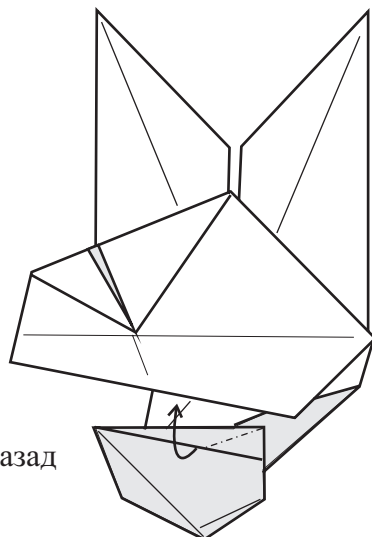

Выверните слой назад



34

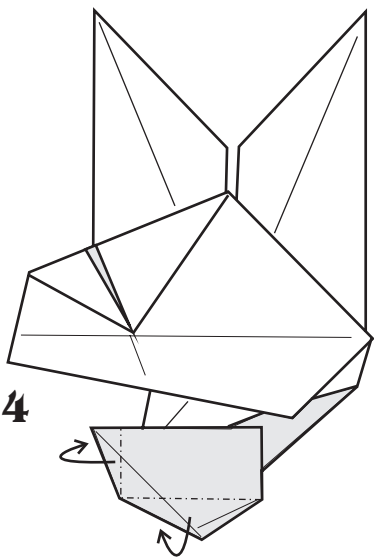

Горные сгибы слева и внизу

36

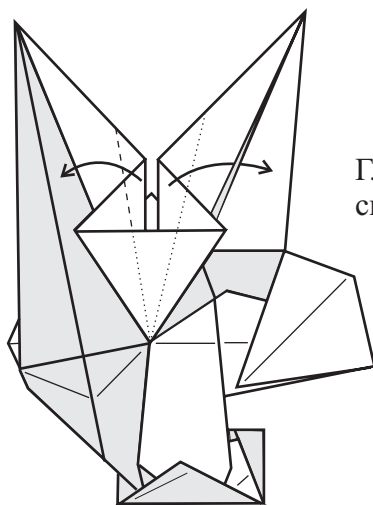

Глубинная складка слева - на 1/3, справа - на 1/2

37

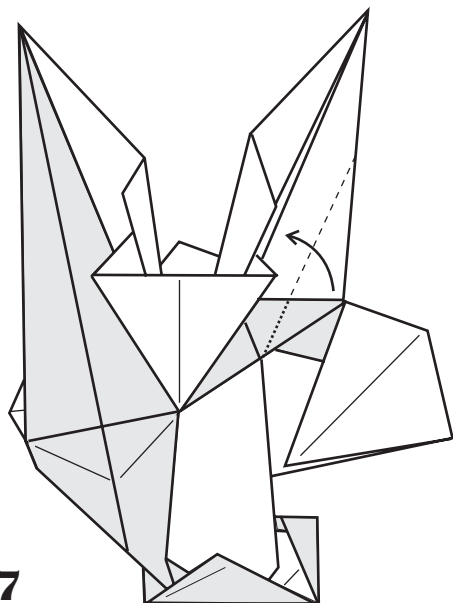

Глубинная складка. Нижняя часть сгиба проходит под цветным слоем!

39

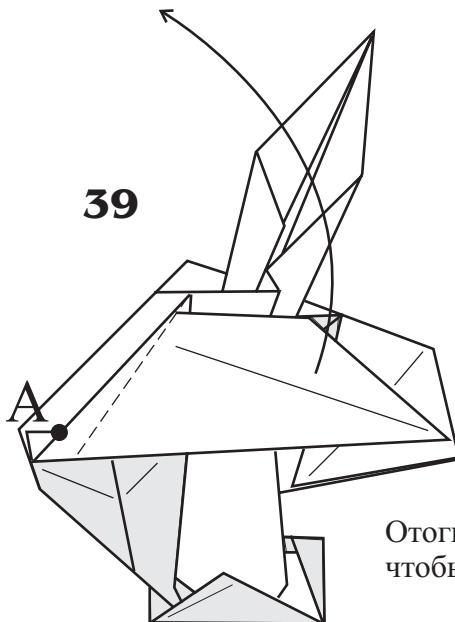

Отогните складку так чтобы её край касался точки А

35



Проверьте результат и переверните фигуру

38

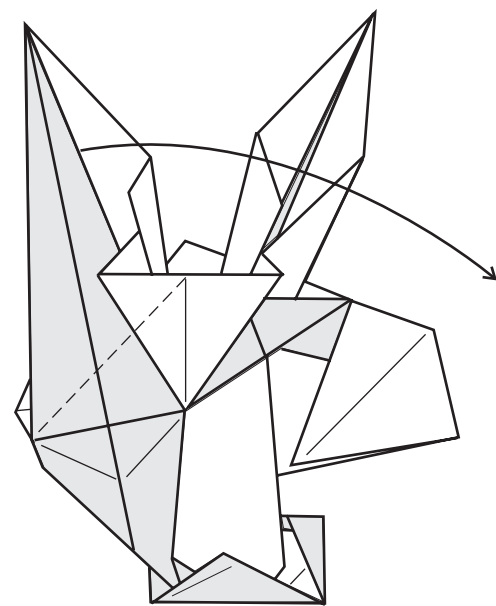

Отогните как можно дальше

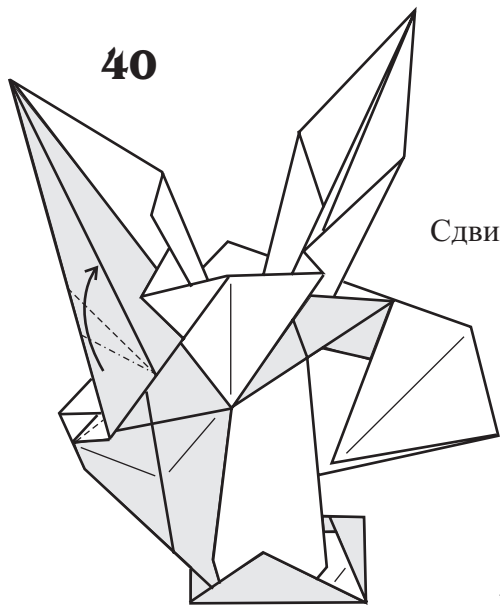

40

Сдвигаем слой

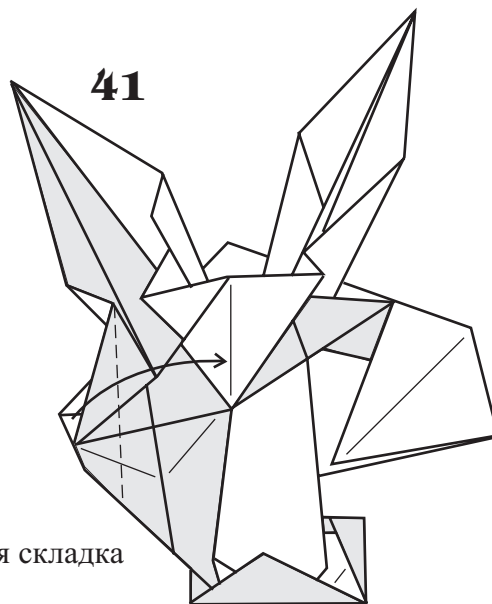

41

Глубинная складка

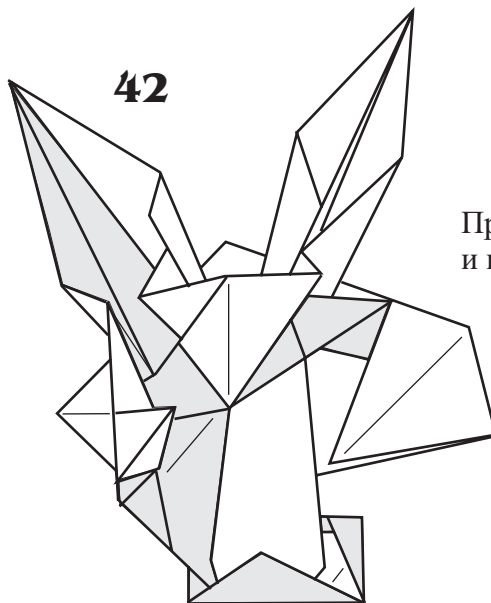

42

Проверьте результат и переверните фигуру

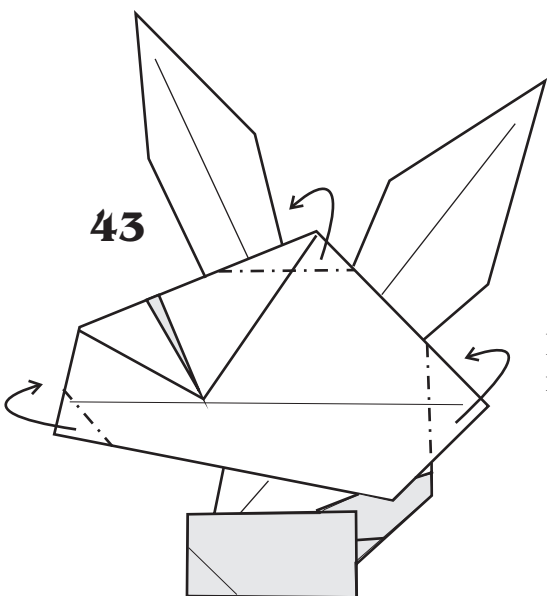

43

Придайте форму головы горными сгибами

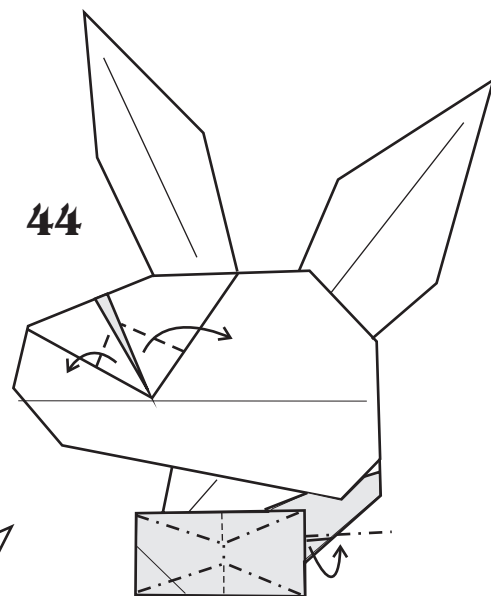

44

Формируем галстук-бабочку  
Открываем глаз.

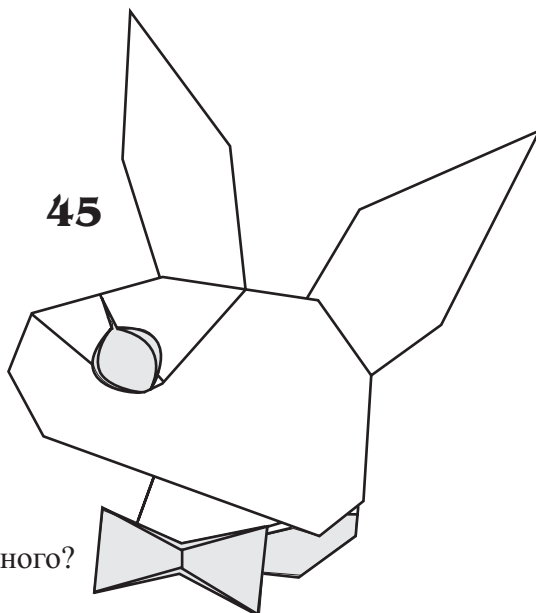

45

Плейбойский кролик готов. Что тут неприличного?



## Эксгибиционист Автор: Дэвид Брилл (Англия)

Эксгибиционист - это такой нехороший дядя, который любит обнажаться на публике, пусть даже она состоит всего из одного человека. Дэйв, со свойственным ему чувством юмора, превратил эту тему в оригамный анекдот, в котором "дядя" становится жертвой своей мании.

Exhibitionist by David Brill (England)

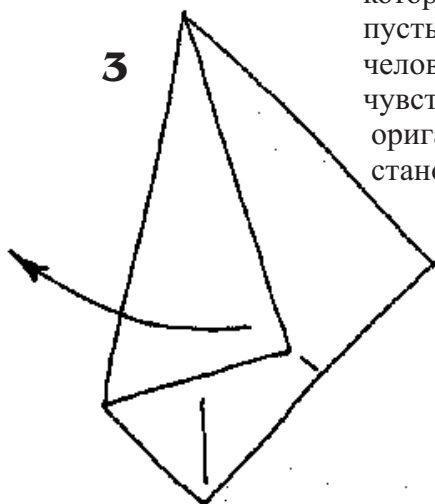

Раскройте складку

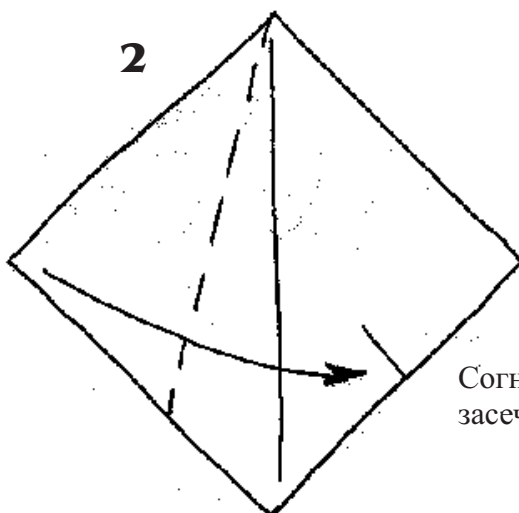

Согните угол к сделанной засечке

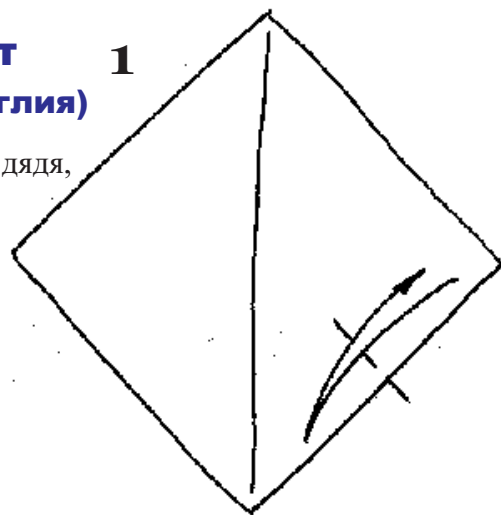

Перегните сторону квадрата

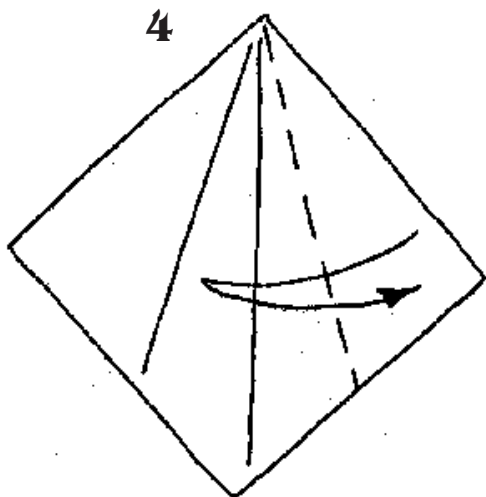

Согните правую сторону к намеченной линии

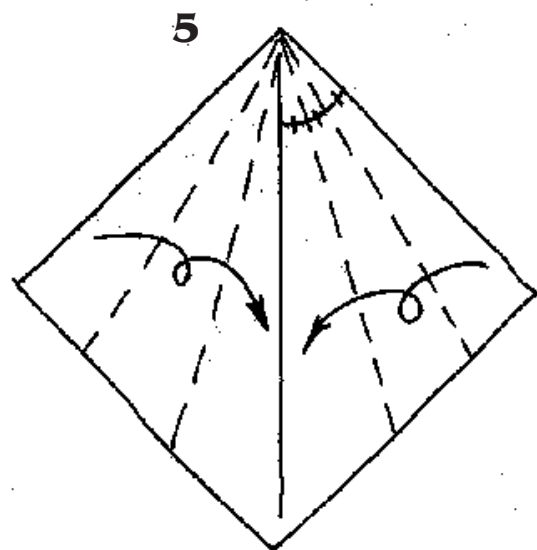

Заверните стороны квадрата к диагонали

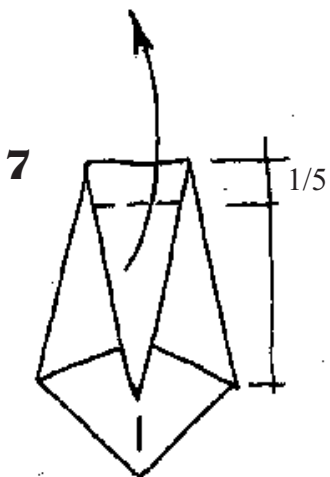

Отогните вверх. Линия сгиба проходит на уровне 1/5 части указанного отрезка

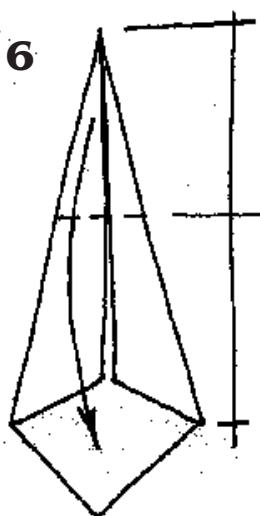

Согните угол вниз. Линия сгиба проходит посередине цветной части складки

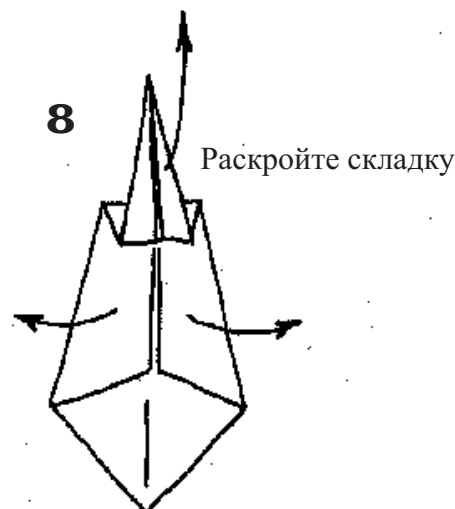

Раскройте складку

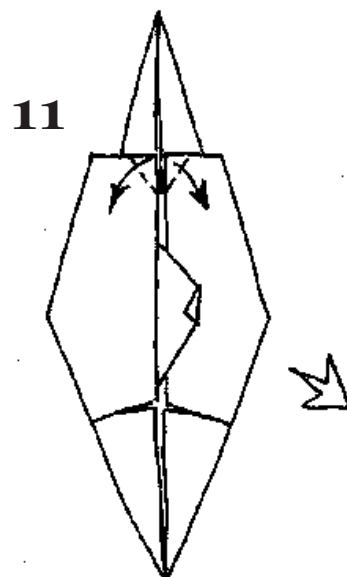
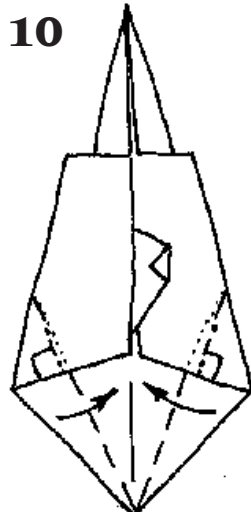
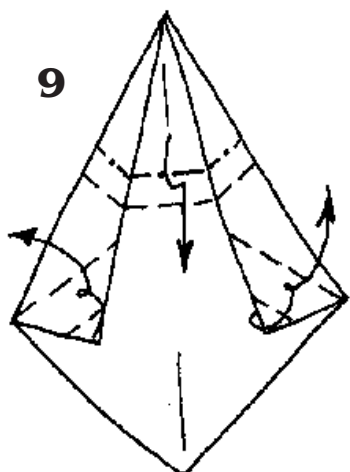

Складка-молния в верхней части фигуры. Внизу - двойные глубинные складки

Глубинные складки по биссектрисам

Отогните "воротник"

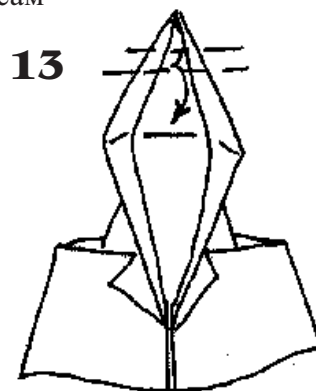
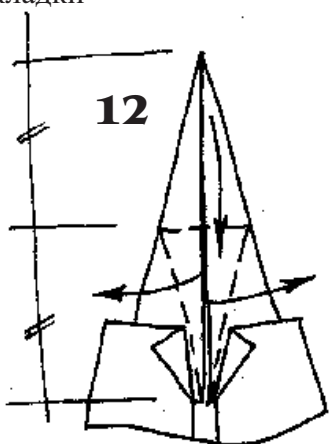

Заверните верхний угол

Верхняя часть крупно. Раскройте складки посередине.

На основе этой модели можно сделать забавную открытку. Не забудьте, однако, про фиговый листик...

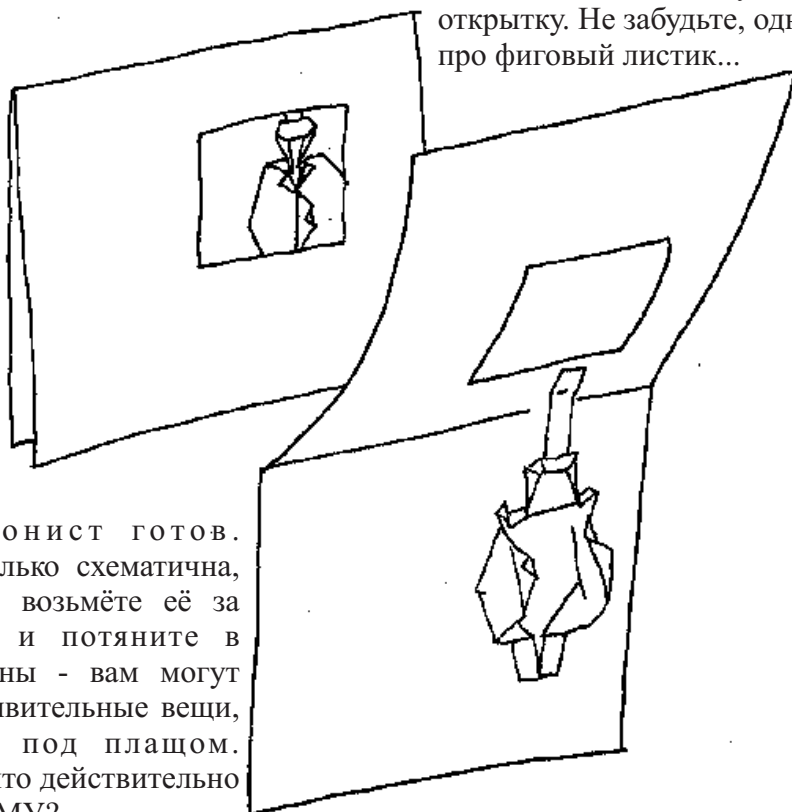
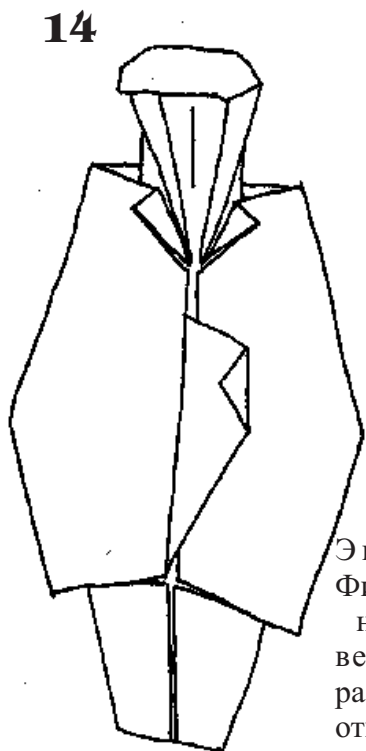

Экспозиционер готов. Фигура несколько схематична, но если вы возьмёте её за верх и низ и потяните в разные стороны - вам могут открыться удивительные вещи, спрятанные под плащом. Вы уверены, что действительно готовы к ЭТОМУ?

Вы только что пролистали четвёртый выпуск "электронной газеты про оригами и не только "Сибиряк". Насколько он оказался вам полезен – никто не знает кроме вас. Однако надеюсь, этот "Сибиряк" помог вам несколько расширить горизонты восприятия оригами, показал ещё одну, внутреннюю, грань этого искусства, скрытую для новичков, а порой и для профессионалов. Этот номер не состоялся бы без помощи людей, которым я выражаю огромную признательность за помощь и поддержку. Это: Марк Киршенбаум (Marc Kirschenbaum, USA), Зак Браун (Zack Brown, USA), Дэвид Листер (David Lister, England), Дэвид Френд (David friend, Australia), Дэвид Джонсон (David Johnson, England), Рональд Кох (Ronald Koh, Singapore), Мартен ван Гелдер (Maarten Van Gelder, Holland), Ник Робинсон (Nick Robinson, England), Дэйв Брилл (David Brill, England), Джерри Харрис (Jerry Harris, USA), Биргит и Герман Шумахеры (Birgit and Hermann Schumacher, Germany), Нина Острун (Москва), Сергей Афонькин (Санкт-Петербург), Алексей Колесов (Санкт-Петербург), Людмила Лежнева (Санкт-Петербург), Светлана Белим (Омск), Ирина Круглова (Омск), Владимир Жулёв (Москва). Кажется, никого не забыл! Надеюсь на дальнейшее сотрудничество с вами! Думаю, что с такой командой можно продвигать даже самые сложные проекты. И напоследок хочу привести одно интересное стихотворение, которым Зак Браун открыл написанную им специально для "Сибиряка" Краткую историю "Оригами Андеграунд". Я знаю, что перевод просто ужасен, но, согласитесь, это лучше, чем ничего.

## The Bet

An artist I knew said he wanted to draw me  
I told him, "for portraits, just try origami!"  
He laughed and said, "No, that's for kids. I'm too  
old.  
I'll have to play poker if \*I\* want to fold."

"You like poker?" I asked him, "well here is a bet:  
I can fold you a portrait you'll never forget!  
You do my bust in pencils, I'll do yours in creases  
We'll both be the judges; the loser buys pizzas!"

He said "it's a deal!" and started to draw,  
But soon dropped his pencil and stood there in  
awe

At the petal-folds, squashes, and sinks I was  
making

And then at the face and the shape it was taking.

Before I was finished, \*he\* wanted to try!  
I said, "first get the phone and call in for that pie,  
Then I'll show you some folds you can do on your  
own,"

And I finished the face while he jumped for the  
phone.

Now he's happily folding, as far as I know --  
He got lost in the piles a few months ago.

Julie Vin

Адрес редакции:  
654027 г. Новокузнецк,  
а/я 10416

Евгению Фридриху

Официальный сайт газеты:  
[www.esiberian.narod.ru](http://www.esiberian.narod.ru)

## Пари

Знакомый художник сказал мне как-то  
что хочет нарисовать мой портрет  
Я ответил ему: "Портрет? Хорошо, но только в  
стиле оригами!"  
Он засмеялся: "Что ты, это же для детей, а я уже  
взрослый!"

Обычно я играю в покер, если хочу, чтобы мои  
дела "складывались"

"Ты любишь покер? спросил я - хорошо, давай  
заклучим пари:  
Я могу сложить твой портрет, такой, что ты никогда  
не забудешь!"

Ты будешь рисовать мой карандашом, я твой -  
сгибами

Мы оба будем судьями, проигравший покупает  
пиццу!

Он сказал: "Это дело!" и начал рисовать,  
Но вскоре бросил свой карандаш и застыл в  
благоговении, наблюдая как  
я делал лепесточные сгибы, раскрывал карманы,  
"топил" углы  
чтобы получить форму лица

Ещё до того как я закончил, он тоже захотел  
попробовать!

Я сказал: "Сначала позвони и закажи пиццу,  
а потом я покажу тебе несколько складок, с  
которыми ты сам сможешь справиться"  
И я закончил лицо, в то время как он прыгнул к  
телефону

Теперь он счастливо складывает, насколько я знаю  
он потерялся в ворохах бумаг несколько месяцев  
назад.

Джули Вин (Julie Vin)



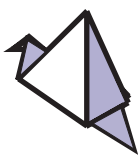

...

В конце марта в Санкт-Петербурге прошла шестая всероссийская конференция "Оригами и педагогика". В конференции приняли участие 120 человек. Помимо москвичей и обитателей "северной столицы", были участники из Новгорода, Ростова-на-Дону, Чебоксар, Петрозаводска и других городов. Председатель питерского Центра оригами С.Ю. Афонькин, со свойственным для него чувством юмора заметил, что принципиальное отличие этой конференции от предыдущих пяти было в том, что она проходила не в 513 школе, где он уже не работает, а "в другой". В то же время Людмила Лежнева, учитель и оригамист из Петербурга, отметила, что на конференции впервые было представлено такое большое количество авторских образовательных программ по предмету "оригами", разработанных участниками конференции и рекомендованными к внедрению в школах и детских садах.

Заявленная тема конференции определила темы занятий в классах. К примеру, Валентина Пудова познакомила присутствующих с методикой проведения урока-праздника для перво(а так же второ- и третье)класшек, Александра Яковис делилась опытом в плане психологической подготовки детей к школе, Людмила Лежнева рассказала о том, как на своих уроках она, используя оригами, учит детей сочинять японские стихи - хокку.

К сожалению, на конференции не обошлось без неприятных событий. Так, у представителей Ростовской-на-Дону городской общественной организации "Ростовское общество любителей оригами" ("РОЛОР") в гостинице пропали новые авторские работы, привезенные на выставку. Настолько они были привлекательны!

Санкт-Петербургский Центр Оригами  
193318 Санкт-Петербург, а/я 377  
e-mail: [origamispb@yandex.ru](mailto:origamispb@yandex.ru)

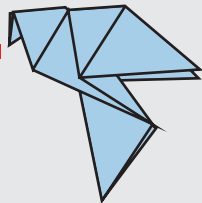

“

, - )

*"Итак, конференция открыта, участники расходятся на занятия. Куда пойти? Я решил пойти на цветы... из фольги. Мне отчетливо запомнилось, какое сильное впечатление произвело занятие, проведенное Сашией Пушикиной на одной из прошлых встреч оригамистов в Питере. Я сам провел много времени, рассматривая его красивые и оригинальные, лепные фигурки из фольги. Его работы - это не оригами. Он их создает, сминая, скручивая, и лишь в последнюю очередь - складывая для "прорисовки" деталей. Основная тема работ Сашии - религия, вера. На сколько мне известно, именно оригами и вера помогают ему противостоять болезни... К радости участников, Сашиа неуклонно следует собственному правилу, к сожалению не нашему последователю, - многим он дарит свои работы. Все пришедшие на занятие получили в подарок крылатых ангелов, упакованных в коробочки из-под чая. Перед тем, как начать занятие Сашиа тихо прочел две молитвы, вторую - приложив руку к сердцу. После он начал объяснять и показывать этапы создания розы. Каждый оторвал себе по "листу" фольги, специально привезенной Сашией для этого занятия. Разрезать фольгу на части он не разрешил: "Не надо резать! Зачем портить?". Во время занятия, желая успеть сложить еще что-нибудь, кто-то попросил всех складывать быстрее. На что Сашиа ответил: "Торопиться незачем, и так на земле мало живем". Закончив подготовку 8-ми лепестков, чайелистика и стебелька, все приступили к главному - "лепке" розы. Кажется, что может быть проще - прижми лепестки к стеблю - и готово. Для меня это оказалось более трудоемким делом, чем складывание розы Кавасаки. У каждого получилась своя роза, а, глядя на результат своих трудов, с уверенностью можно было сказать только одно - это цветок, но никак не роза".*



Алексей Колесов (справа) и Валерий Кошелев на секции "Бумагопластика"



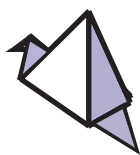

С 25 по 27 марта в славном сибирском городе Омске прошла пятая конференция с созвучным питерскому названием "Оригами в учебном процессе". В конференции приняли участие более 80 человек, из них почти половина – приезжие.

География участников обширна. Кроме омичей на встрече были участники из Челябинска, Новосибирска, Енисейска, Тобольска, Перми, Кургана, а так же из городов с красивыми названиями: Ясногорск (Читинская область) и Радужный (Тюменская область).

Как и повелось, педагоги и их ученики собрались, чтобы потолковать о том, как оригами в школах и детских садах продвигать. По словам Светланы Николаевны Белим, бессменного организатора всех оригамных затей в Омской области, разговор получился. Получилось и дело. Звёзд с неба не хватало, а всё складывали, складывали, складывали... Конференция прошла очень динамично, буквально на одном дыхании. У каждого участника была возможность прослушать доклады, а так же посетить 9 блоков практических занятий. Каждый блок включал в себя 3–4 секции. На пленарном заседании прозвучали доклады "Оригами без границ" (А. Фатеев, Новосибирск), "Непрерывно изгибаемые многогранники" (О. Крохалёва, Пермь), "Оригами в детском саду" (В. Лебедева, Омск) и др. Практическая часть включала в себя такие темы как "Решение геометрических задач при сборке модульных коробок" (И. Круглова, Омск), "Тематические открытки" (Т. Клейменова, Омск), "Сферические многогранники" (Н. Масалкина, Пермь) и др. Татьяна Васильева из Ясногорска дала оригинальный урок художественного творчества

на тему "Журавли". После интересного рассказа и просмотра видеофильма о журавлях, слушателям секции было предложено нарисовать пейзаж и дополнить его фигурками журавлей. Лучшие работы решили отправить в Японию, с приветом от участников Пятой Сибирской Конференции.

Изюминкой Сибирской конференции традиционно стала Творческая лаборатория учащихся, которая как нельзя лучше демонстрирует сотрудничество учеников и учителей. Они вместе представляли свои изобретения и исследования в области оригами.

Необычно была представлена выставка работ на конференции. Она состояла из трёх частей:

- Меню программы конференции. Здесь были представлены все модели, которые предлагались для изучения на практических занятиях.
- Выставка участников конференции. Здесь всё и так понятно. Особое внимание привлекали мозаичные картины "Веселая змея", "Гномы", выполненные Т. Шурыгиной, Н. Бурицкой и М. Шекман (г. Омск). Нежны и изящны цветы А. Фатеева (г. Новосибирск). Изящного минидинозавра привез из г. Тобольска Максим Сухинин.



Оригамные мозаики – любимый конёк омских оригамистов

- Выставка работ Сибирской олимпиады 2001 года, в которой приняли участие любители оригами из 19 городов России.

Касаясь планов на будущий год, Светлана Николаевна говорит, что хотелось бы увеличить число направлений работы конференции, а то

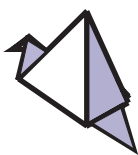

как то однообразно получается: всё математика, да начальная школа. Хочется полёта фантазии, чтобы "просто оригамисты" не скучали! Есть идея собрать коллекцию авторских работ сибирских оригамистов. Есть планы пригласить в сибирскую глубинку кое-кого из зарубежных мэтров (российских-то не дозовёшься за свой счёт километры мотать!). Кто из них не боится холода и медведей, которые "ходят" ночью по городским улицам, станет известно не раньше чем через год. Узнать больше об оригамистах в Омске вы можете на сайте, который появился благодаря стараниям Ирины Кругловой: <http://users.omsreg.ru/~krug/>

Giant Paper Land-2,

6,5



“ ”

Сайт Юрия и Екатерины Шумаковых "Ориландия" (Oriland.com) стал номинантом престижной международной премии "Childnet Awards". Отобранный из 160 претендентов, стал одним из 11 финалистов, сайт был номинирован по четырём категориям: "Авторская работа", "Школы", "Некоммерческие проекты" и "Новички". Окончательные результаты будут объявлены в апреле на торжественной церемонии вручения наград в Париже (оплаченная организаторами поездка и является призом в конкурсе). Все кандидаты оценивались специальным детским экспертным и международным судейским жюри. По информации Internet.Ru, при отборе сайтов судьи уделяли внимание не столько техническому совершенству и сложным дизайнерским решениям, сколько тому, как дети могут творчески использовать ресурсы Интернет для общения. **"С помощью Oriland.com мы постарались рассказать детям и взрослым о чудесном мире оригами, порадовать их и помочь в развитии творческих способностей, которые есть у каждого", - говорит Екатерина Шумакова. "Использование технологий для вовлечения детей в искусство складывания из бумаги помогает легко преодолевать языковые и культурные барьеры, а Интернет представляет собой идеальную платформу для возрождения этого древнего искусства, которое даст радость для души, гимнастику для ума и работу для рук! Эта награда вдохновляет нас на дальнейшую работу над проектом"**.

Ну как не поздравить наших соотечественников с успехом?! Давайте так же пожелаем им со временем, наконец, разбогатеть и прокатиться по России-матушке с их великолепной бумажной страной. Может быть, всем нам от этого станет чуточку светлее... P.S. В сентябре эту красоту увидят участники грандиозного оригамного фестиваля в американском городе Шарлотта. А мы нет. Обидно...



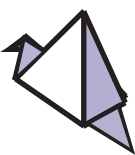

...

31 марта Московский клуб оригами (президент – Михаил Литвинов) совместно с Союзом охраны птиц России, провёл конкурс на лучшую фигурку птицу, сложенную из бумаги. Конкурс проходил в преддверии празднования Дня птиц. В нём приняли участие 15 человек. Около двух часов в студии Клуба, расположенной в здании архитектурного колледжа, не смолкали птичьи трели. Магнитофонная запись с птичьими голосами создавала иллюзию весеннего леса и как могла способствовала творческому процессу. Участники конкурса тем временем творили своих пернатых. Ирина Богатова сделала клетку с птицами (где же ещё защищать птиц, как не в клетке?), Панкин Максим вместе со своей мамой сложил угрюмого Филина, а 8-летний Вова Богатов – пару грациозных лебедей. Все участники были отмечены в тех или иных номинациях, но обладателем Гран-при стал Андрей Медведев, который лучше всех справился с заданием сложить пустельгу, маленького сокола, которого Союз охраны птиц избрал птицей 2002 года. Каждому участнику конкурса организаторы подарили на память фарфоровых птичек.

"Ростовское общество любителей оригами" проводит конкурс на лучшую бабочку для своего логотипа, который продлится до весны следующего года. Работы присылать по адресу: 344010, г. Ростов-на-Дону, улица Малюгиной, 212, Общество "РОЛОП", Соловьевой Надежде Васильевне.

## OS

С 12 по 14 апреля проходила очередная конвенция оригамистов туманного Альбиона, то есть British Origami Society. Стоит отметить, что 2002 год для британского общества – юбилейный. Однако празднования не будет. Станный народ, англичане: они шумно отмечали 20- и 25-летие, а очередную круглую дату справлять не собираются. Не знаю что и предположить: то ли они решили сэкономить на виски, то ли это такой тонкий английский юмор. Ближайшее юбилейное торжество у оригамистов Великобритании состоится, по словам Дэвида Листера (кстати, одного из отцов-основателей BOS) аж в 2017 году!



В марте, закончил своё существование венгерский журнал "Оригами". Это был один из лучших журналов, посвящённых искусству складывания бумаги, в мире. Полноформатный, с отличным содержанием и полиграфией, он вызывал восхищение у новичков и профессионалов. Главная причина смерти издания – финансовые проблемы. По словам члена редакционной коллегии, Джудит Кисс, лебединой песней редакции станет выпуск 100-страничной антологии лучших моделей, опубликованных в журнале за два года его жизни.

В июне в Бразилии состоится "Кубок Мира в Оригами" ("World Cup in Origami"), большая выставка, проходящая под эгидой Посольства Японии в этой стране. Организаторы акции приглашают принять в ней участие всех желающих. Модели на объявленную тему (очевидно, кубки всевозможных фасонов) и любые другие оригамные изделия следует отправлять до 20 мая по адресу:

продолжение →

Aliansa Cultural Brasil – Japan  
a/c Mari Kanegae  
Rua Vergueiro, 727. 1o.  
andar CEP 01504-001  
Sro Paulo SP Brasil  
E-mail: [mari.kanegae@uol.com.br](mailto:mari.kanegae@uol.com.br)

С 28 по 30 июля в Японском Музее Оригами в местечке Кага-Спа (Kaga-Spa) будет проходить 29-й оригамный Симпозиум Японской ассоциации оригами (Nippon Origami Association). Организаторы приглашают всех желающих. Взнос участника для не-члена NOA составит 43 тысячи японских йен. В эту сумму входит проживание в отеле, 2 завтрака, 2 ланча и 2 обеда, буклет Симпозиума и несколько наборов специальной бумаги для оригами. Понятно, что никто из читателей "Сибиряка" такой роскоши себе позволить не сможет (а вдруг?), поэтому есть возможность принять виртуальное участие в этом действе. Вы можете отправить в Японию схемы своих авторских моделей для публикации в буклете Симпозиума. Материалы следует направлять до 10 июня по адресу:

Nippon Origami Association  
2-064 Domir Gobancho,  
12 Gobancho, Chiyoda-ku,  
Tokyo 102-0076 JAPAN  
E-mail: [info@origami-noa.com](mailto:info@origami-noa.com)

## Гигантская бумажная страна Часть вторая (рассказывает Рональд Кох)

"Пулау Сентоса" в переводе с малайского языка означает "Остров Спокойствия". Мы же называем его просто: Сентоса. Этот популярный курортный остров находится всего в 700 метрах от берега Сингапура, и отличается непривычным сочетанием старомодного очарования и современной красоты на фоне тропического леса.

Второй год подряд нас приглашают сюда для проведения оригамного события. События с большой буквы, которое называется Гигантской бумажной страной.

В прошлом году, готовясь к трёхдневной выставке, мы впервые в своей жизни складывали модели из квадрата со стороной больше, чем 1 метр. Тем не менее, мы сложили более 50 моделей размером от 70

сантиметров до 2,2 метров. Коллекцию венчала 50-метровая Королевская Кобра, которая, несомненно, была в центре внимания.



В этом году выставка длилась 9 дней, с 9 по 17 марта.

Гигантскую страну-2 мы начали планировать практически сразу после окончания первой. Первое, что мы должны были решить – какую тему выбрать. Что мы можем сложить такое, чтобы оно было по



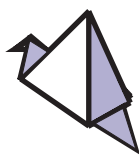

настоящему большим? Прежде всего мы ориентировались ориентировались на бумагу, из которой нам предстояло складывать. В первый раз нашей "бумагой", был материал, из которого делают упаковки для напитков: посередине – слой бумаги довольно низкого сорта, покрытый тонким слоем алюминиевой фольги, по бокам – пластиковое покрытие. Материал жёсткий, к тому же тяжёлый и плохо сгибаемый. Понятно, что складывать из неё большие модели будет достаточно трудно, не говоря уже о тех, что имеют высоту до 5 метров. Поэтому ответ был очевиден: нам следует собирать модели из нескольких частей, каждая из которых может быть сложена из одного и более листов бумаги. Динозавры идеально подходили для этого.

Проблемы начались сразу же после того как мы приступили к складыванию крупных моделей. Дело в том, что в этом году материал, который мы получили, оказался ещё более плотным, более тяжёлым и совершенно не подходящим для воплощения наших задумок. Складывать двойной слой бумаги было не сложно, хотя нужно было приложить немало сил, чтобы складка держала форму. Для того, чтобы удержать 4-слойную складку, мы укладывали её под пресс. "Грузом" был какой-нибудь толстый парень, которому приходилось сидеть на одном месте порой целый час.

Выставку открывали скелеты Тираннозавра и Трицератопса, высотой до 4,5 метров. Эти гигантские фигуры стояли по обе стороны причала и потому сразу же привлекали к себе внимание. За Скелетом Тираннозавра стояла 3-метровая модель этого ящера, придуманная Фумиаки Кавахатой. Мы сложили её из квадрата, склеенного из трёх полос размером 1,5 на 4,5 метра (всего в рулоне было 600 метров бумаги!).



Другие 30 моделей, высотой от 1 до 2,5 метров, были разбросаны по всему Саду Фонтанов, который по площади равен двум полям для соккера. Кроме того, мы оформили 18 оригамных экспозиций на разные темы, включая две большие диорамы (2,3 x 1,2 м.) с динозаврами Кавахаты и других мастеров со всего мира.

Поскольку нынешний год по китайскому календарю Год Лошади, 6 членов нашей группы устроили демонстрационное складывание моего коня из большого листа фотобумаги. В основном силы и время уходило на борьбу с ветром, тем не менее, через 4 часа символ Года был сложен.

Благодаря тому, что Сад Фонтанов расположен в центре острова, каждый день нашу выставку посещало более 4000 детей и взрослых.

В настоящий момент мы готовимся к третьей серии Гигантской Бумажной Страны...

– [ian\\_a\\_er\\_Lan](mailto:ian_a_er_Lan)

**Огромная просьба: не перепечатывать опубликованные материалы без согласования с автором газеты.**

E-mail: [pcn@steelkmk.ru](mailto:pcn@steelkmk.ru)